

RENAULT ESPACE

FULL HYBRID E-TECH



voyage im Espace

Im Renault Espace Full Hybrid E-Tech laden 5 oder 7 Sitze zum entspannten Reisen ein. Sein schlankes Design und der selbstaufladende Full Hybrid E-Tech-Motor versprechen großes Fahrvergnügen. Im modularen Innenraum sorgen das verdunkelbare Panorama-Glasdach Solarbay^{®(1)} und viele fortschrittliche Technologien für ein erstklassiges Reiseerlebnis.



Der sehr effiziente, selbstaufladende Full Hybrid E-Tech 200 Motor erreicht eine Reichweite von bis zu 1.100 km⁽²⁾.

**verdunkelndes
Panorama-
Glasdach
Solarbay^{®(1)}**

**bis zu 943 l⁽³⁾
Kofferraum-
volumen**

**OpenR und
Head-up-
Display⁽⁴⁾ mit
Gesamtfläche
von 984 cm²**

**4Control
advanced
Technologie⁽⁵⁾**

**bis zu 1.100 km
Reichweite⁽²⁾**

**bis zu
33 Fahrassistenz-
systeme**

(1) optional (2) mit einer Tankfüllung gemäß WLTP-Daten (3) als 5-Sitzer mit nach vorne geschobener Rücksitzbank (4) 774 cm² großes OpenR Display und optional je nach Version 210 cm² Head-up-Display (5) je nach Version

interaktives Menü

01. Design

02. Innenraum

03. Fahrspaß

04. Multimedia

05. Fahrassistenzsysteme

06. Personalisierungen

07. Maße

08. H1 human first program

09. Services

unverwechselbares Design

Der strukturierte Kühlergrill, dynamisch fließende Linien und das Panorama-Glasdach Solarbay^{®(1)} prägen das charakteristische Design des Familien-SUV Renault Espace Full Hybrid E-Tech.



Einzigartig ist auch die Lichtsignatur der LED-Scheinwerfer in Form einer halben Rhombe und die grafischen Elemente der Frontpartie, die das zentrale Marken-Emblem besonders betonen.

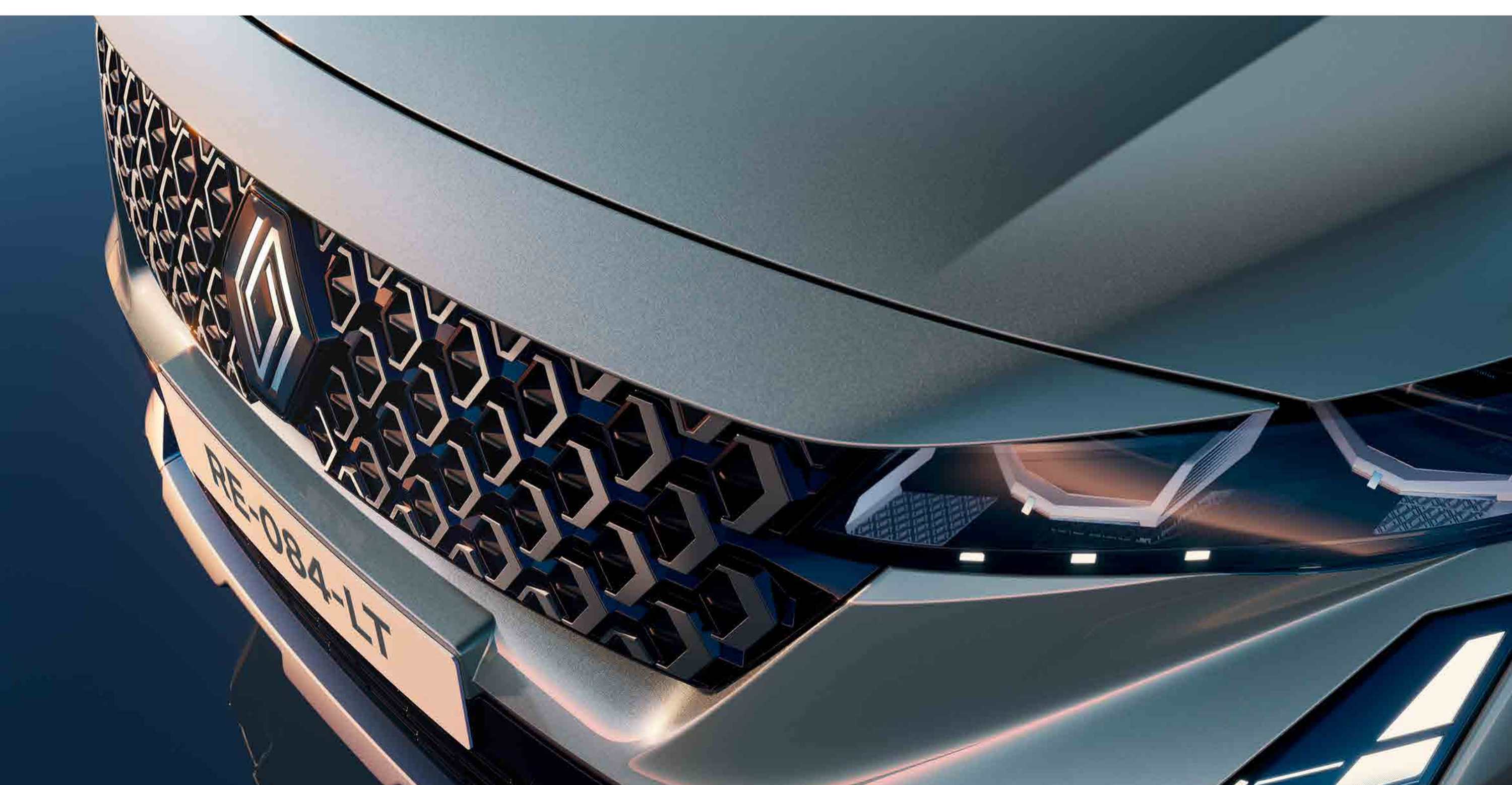

Beim markant geformten Heck fällt das innovative Design der Rückleuchten besonders auf. Dank Mikrooptik-Technologie wirken sie unbeleuchtet wie schwebende Eiswürfel.



(1) optional

exklusiv für Esprit Alpine

Die Version Esprit Alpine erkennt man an ihrer satinierten Schiefer-Blau-Lackierung sowie am markanten, hochglänzend schwarzen Kühlergrill. Die 20"-Leichtmetallfelgen „Altitude“ in Diamantschwarz mit grau getöntem Klarlack und das Esprit-Alpine-Emblem unterstreichen ihren kraftvollen Charakter.



Im Innenraum zeigt sich ebenfalls der unverwechselbare Esprit-Alpine-Charakter: Die Kopfstützen und das Lenkrad aus genarbttem TEP-Kunststoff/Alcantara® sind mit blau-weiß-roten Ziernähten veredelt. Die Sitzpolsterung in einer Materialkombination aus Carbon-Textilgewebe und Alcantara® wird zudem durch ein auf die Rückenlehne gesticktes A-Motiv betont.



[konfigurieren Sie Ihr Fahrzeug →](#)

[Menü ↑](#)

Komfort auf Premium-Niveau

Das fast 2 m² große Panorama-Glasdach Solarbay^{®(1)} lässt sich stufenweise verdunkeln, um im komfortablen Innenraum stets die gewünschte Atmosphäre zu schaffen.



Die Transparenz des Panorama-Glasdach Solarbay^{®(1)} steuern Sie per Sprachbefehl mit Google Assistant⁽²⁾ oder über einen Knopf an der Deckenleuchte. Vier wählbare Stufen sorgen für individuellen Licht- und Temperaturkomfort bei allen Bedingungen.

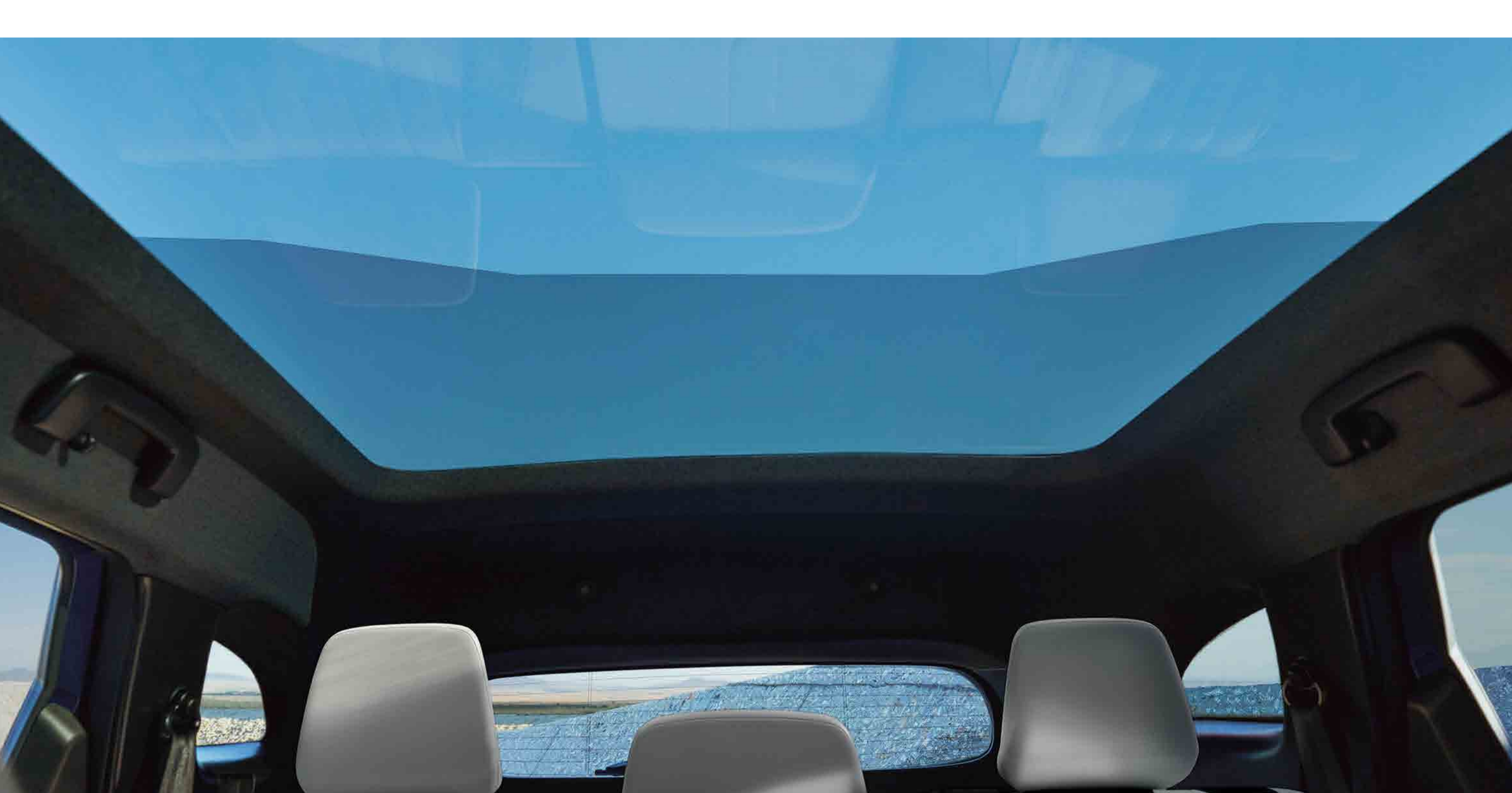

Die OpenR-Touchscreens und das Head-up-Display bieten zusammen 984 cm² Bildschirmfläche⁽³⁾ auf hochauflösenden digitalen Oberflächen. Das Fahrererkennungssystem⁽¹⁾ speichert Einstellungen wie die Positionen von Sitz und Spiegeln zum individuellen Abruf. Exklusiv über Google Play⁽⁵⁾ bietet Renault die App „take a break!“⁽⁴⁾ an. Sie erkennt, wenn der Fahrer müde wird und warnt ihn dann mit einer Meldung auf dem zentralen Bildschirm.



(1) optional (2) Die Connected Services von My Renault stehen Ihnen ab Lieferdatum Ihres Renault für 8 Jahre zur Verfügung. Die integrierten Connected Services von Google werden ab dem Lieferdatum Ihres Fahrzeuges für 3 Jahre oder für die Dauer Ihres Vertrags mit Mobilize Financial Services (alle Verträge mit Ausnahme von klassischen Krediten) angeboten. (3) OpenR Displays mit 774 cm² sowie Head-up-Display mit 210 cm² je nach Version optional erhältlich. (4) Wird zu einem späteren Zeitpunkt verfügbar sein und ausschließlich in Verbindung mit dem Gesichtserkennungssystem. (5) Um Anwendungen von Google Play herunterzuladen, müssen Sie in Ihrem OpenR link-Profil ein Google-Konto angeben. Für die Nutzung der von Google Play heruntergeladenen Anwendungen ist ein spezieller Datentarif erforderlich. Das beim Kauf des Fahrzeugs enthaltene Servicepaket umfasst ein Datenvolumen von 2 GB pro Monat für 3 Jahre oder für die Dauer Ihres Vertrags mit Mobilize Financial Services (alle Verträge mit Ausnahme von klassischen Krediten). Um es zu aktivieren, müssen Sie Ihre Identität in Ihrer My Renault-App überprüfen. Sie können auch die Verbindung Ihres Smartphones mit Ihrem Auto teilen.

innen: Raum

Ob mit 5 oder 7 Sitzen, in jedem Fall können Ihre Passagiere es sich richtig bequem machen. Die Rückbank ist um 22 cm verschiebbar und bietet somit die größte Beinfreiheit in dieser Klasse⁽¹⁾.



Die Beinfreiheit in der 2. Sitzreihe beträgt 32 cm, die Rückenlehnen lassen sich um 31 ° neigen.



Das Volumen des Kofferraums passt sich an Ihre Anforderungen an: bis zu 943 l bietet der 5-Sitzer⁽²⁾ mit nach vorne geschobener Rückbank, und bis zu 2.224 l mit umgeklappten Sitzen der zweiten Reihe⁽³⁾. Und die Heckklappe öffnet sich automatisch, wenn Sie Ihren Fuß unter die Ladekante halten⁽⁴⁾.



Im gesamten Innenraum sind Staufächer mit einem Volumen von 40 l verteilt, davon 25 l im vorderen Bereich. Für die Passagiere hinten gibt es eine Mittelarmlehne mit Becherhaltern und zwei USB-C-Anschlüssen.



(1) Quelle: A2MAC1-Studie und Renault / 2022. (2) In der 5-Sitzer-Version: Kofferraumvolumen 777 l (777 dm³ nach VDA-Norm). (3) Kofferraumvolumen 1.818 dm³ nach VDA-Norm. (4) Als Option für Esprit Alpine erhältlich, serienmäßig bei Iconic.

[konfigurieren Sie Ihr Fahrzeug →](#)

[Menü ↑](#)

03. Fahrspaß

Motorisierung **FULL HYBRID E-TECH**

Full Hybrid E-Tech
199 PS
selbstaufladend

bis zu
80%
elektr. Fahren in der
Stadt⁽¹⁾

bis zu
130 km/h
im elektr. Fahrmodus⁽²⁾

bis zu
1.100 km
Reichweite⁽³⁾

ab
4,8 l/100 km
Kraftstoffverbrauch⁽⁴⁾

ab
108 g/km
CO₂-Emissionen⁽⁴⁾



Im Stadtverkehr können Sie bis zu 80 % der Zeit elektrisch fahren⁽¹⁾ und so bis zu 40 % Kraftstoff⁽⁵⁾ sparen. Beim Gaswegnehmen und Bremsen wird die Batterie automatisch aufgeladen – das Anschließen an eine Ladestation ist nicht erforderlich.

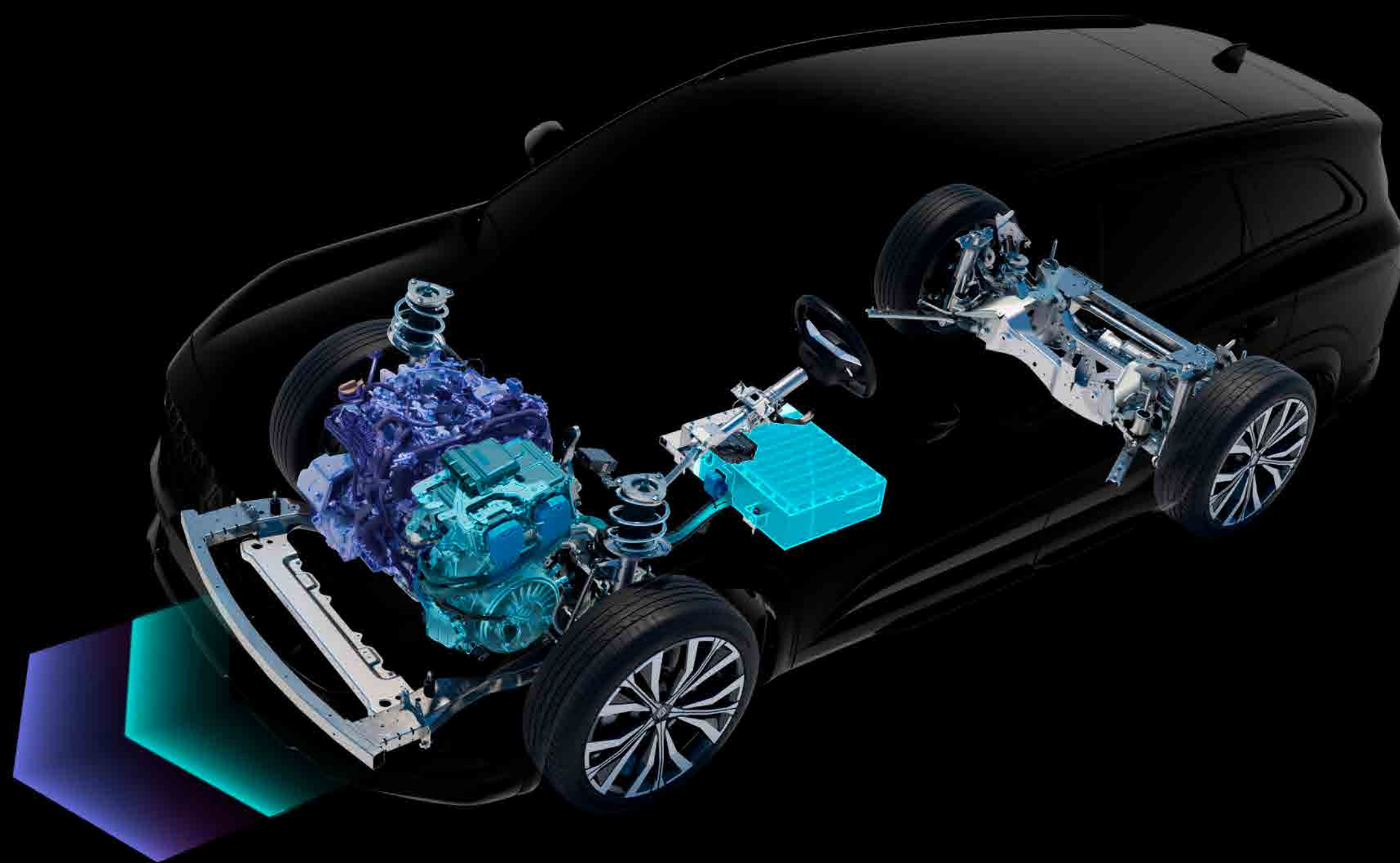

(1) Ergebnisse interner Tests unter Verwendung der urbanen Phase („Low“) des WLTC (Worldwide Harmonized Light Vehicles Test Cycle). Prozentangaben beziehen sich auf die Fahrzeit und variieren je nach tatsächlichen Fahrbedingungen (Straßentyp, Fahrstil und Wetterbedingungen). (2) Abhängig vom Ladezustand der Batterie und dem Fahrstil / interne Renault-Quelle 2023. (3) mit einer vollen Tankfüllung gemäß WLTP-Daten (4) Kraftstoffverbrauch zwischen 4,8 und 5,0 l/100 km sowie CO₂-Emissionen zwischen 108 und 115 g/km – homologierte Werte je nach Version / gemäß WLTP-Daten / Quelle: UTAC, Juli 2022. (5) Für einen Full Hybrid E-Tech-Antrieb im Vergleich zu einem Mild-Hybrid-Automatik-Antrieb, basierend auf WLTP-City-Daten / Quellen: UTAC & IDIADA, September 2022.

4Control advanced⁽¹⁾

Mit dem Allrad-Lenksystem 4Control advanced⁽¹⁾ werden Kurvenfahrten einfacher, sicherer und präziser: Sie haben immer alles unter Kontrolle.



Mit seinem Wendekreis von 10,4 m sind Sie so agil wie mit einem Kleinwagen.

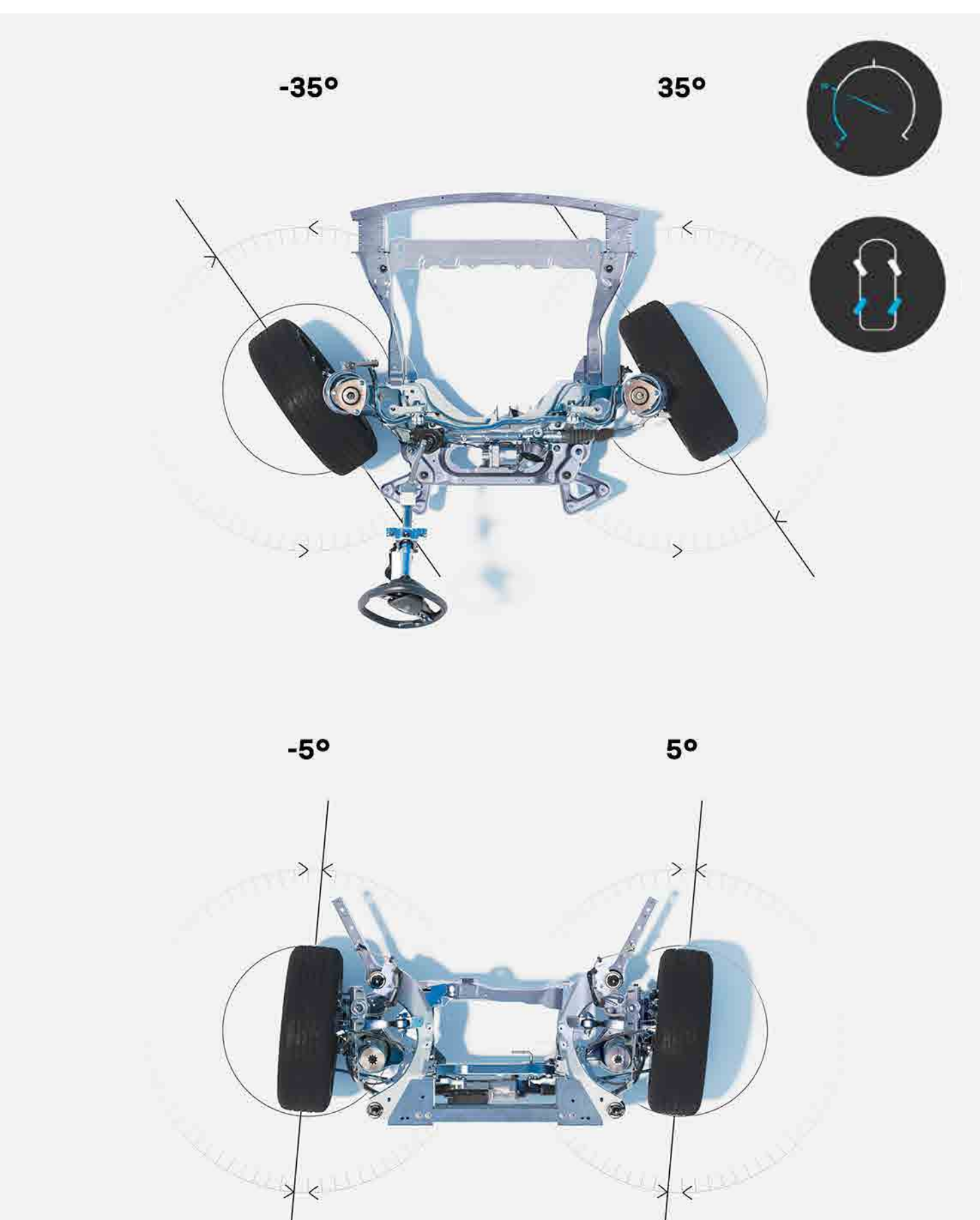

Bis zu einer Geschwindigkeit von 50 km/h lenken die Hinterräder in die entgegengesetzte Richtung der Vorderräder, um den Wendekreis zu verkürzen.

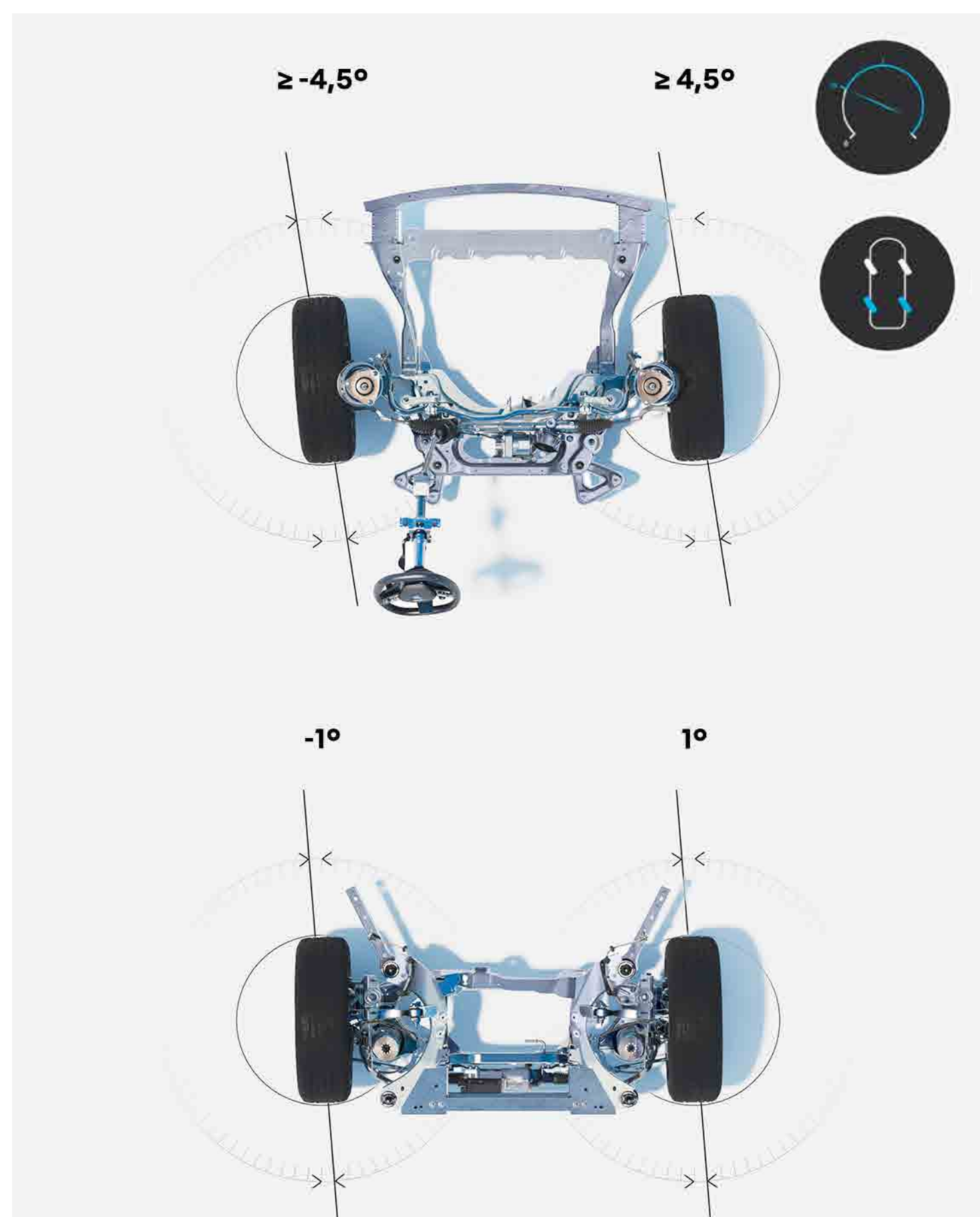

Über 50 km/h lenken die hinteren Räder in die gleiche Richtung wie die Vorderräder für eine optimale Fahrdynamik.

⁽¹⁾ serienmäßig bei Esprit Alpine und Iconic

[konfigurieren Sie Ihr Fahrzeug →](#)

[Menü ↑](#)

Multimediasystem OpenR link mit integriertem Google⁽¹⁾

Dank des Multimediasystems OpenR link mit integrierten Google-Funktionen⁽¹⁾ sind Sie unterwegs optimal vernetzt. Über das zentrale 774 cm² große hochauflösende Display können Sie zahlreiche nützliche Services und Inhalte nutzen.



Canal+, TF1+, Nextory, Radio France, SongPop for Renault, Amazon Music und über 100 weitere Apps⁽²⁾ mit exklusiven Inhalten sind über Google Play⁽²⁾ verfügbar.



(1) Die Connected Services von My Renault stehen Ihnen ab Lieferdatum Ihres Renault für 8 Jahre zur Verfügung. Die integrierten Connected Services von Google werden Ihnen ab dem Lieferdatum Ihres Fahrzeuges für 3 Jahre oder für die Dauer Ihres Vertrags mit Mobilize Financial Services (alle Verträge mit Ausnahme von klassischen Krediten) angeboten. Alle Google-Marken sind Eigentum der Google LLC. 2) Um Anwendungen von Google Play herunterzuladen, müssen Sie in Ihrem OpenR link-Profil ein Google-Konto angeben. Für die Nutzung der von Google Play heruntergeladenen Services benötigen Sie ein spezielles Datenvolumen. Das beim Kauf des Fahrzeuges enthaltene Servicepaket umfasst ein Datenvolumen von 2 GB pro Monat für 3 Jahre oder für die Dauer Ihres Vertrags mit Mobilize Financial Services (alle Verträge mit Ausnahme von klassischen Krediten). Um es zu aktivieren, müssen Sie Ihre Identität in Ihrer My Renault-App überprüfen. Sie können auch die Verbindung Ihres Smartphones mit Ihrem Auto teilen.

„Hey Google...“ - Der Sprachassistent⁽¹⁾ hört aufs Wort, wenn Sie Ihre Route planen, den Fahrmodus ändern oder die Temperatur einstellen möchten.



Straße gesperrt, geänderte Fahrtrichtung, Bauarbeiten auf der Strecke? Mit Google Maps⁽¹⁾ finden Sie trotzdem Ihren Weg, sogar ohne Internetverbindung.



(1) Die Connected Services von My Renault stehen Ihnen ab Lieferdatum Ihres Renault für 8 Jahre zur Verfügung. Die integrierten Connected Services von Google werden ab dem Lieferdatum Ihres Fahrzeuges für 3 Jahre oder für die Dauer Ihres Vertrags mit Mobilize Financial Services (alle Verträge mit Ausnahme von klassischen Krediten) angeboten. Alle Google-Marken sind Eigentum der Google LLC.

das Harman Kardon[®], HiFi-Erlebnis

HiFi-Klang der Extraklasse erwartet Sie mit dem 485-W-Soundsystem von Harman Kardon[®](1). Seine 12 Lautsprecher sind so im Innenraum und im Kofferraum angeordnet, dass sie einen optimalen Raumklang erzeugen – bei kristallklarer Wiedergabe und kraftvollem Sound.

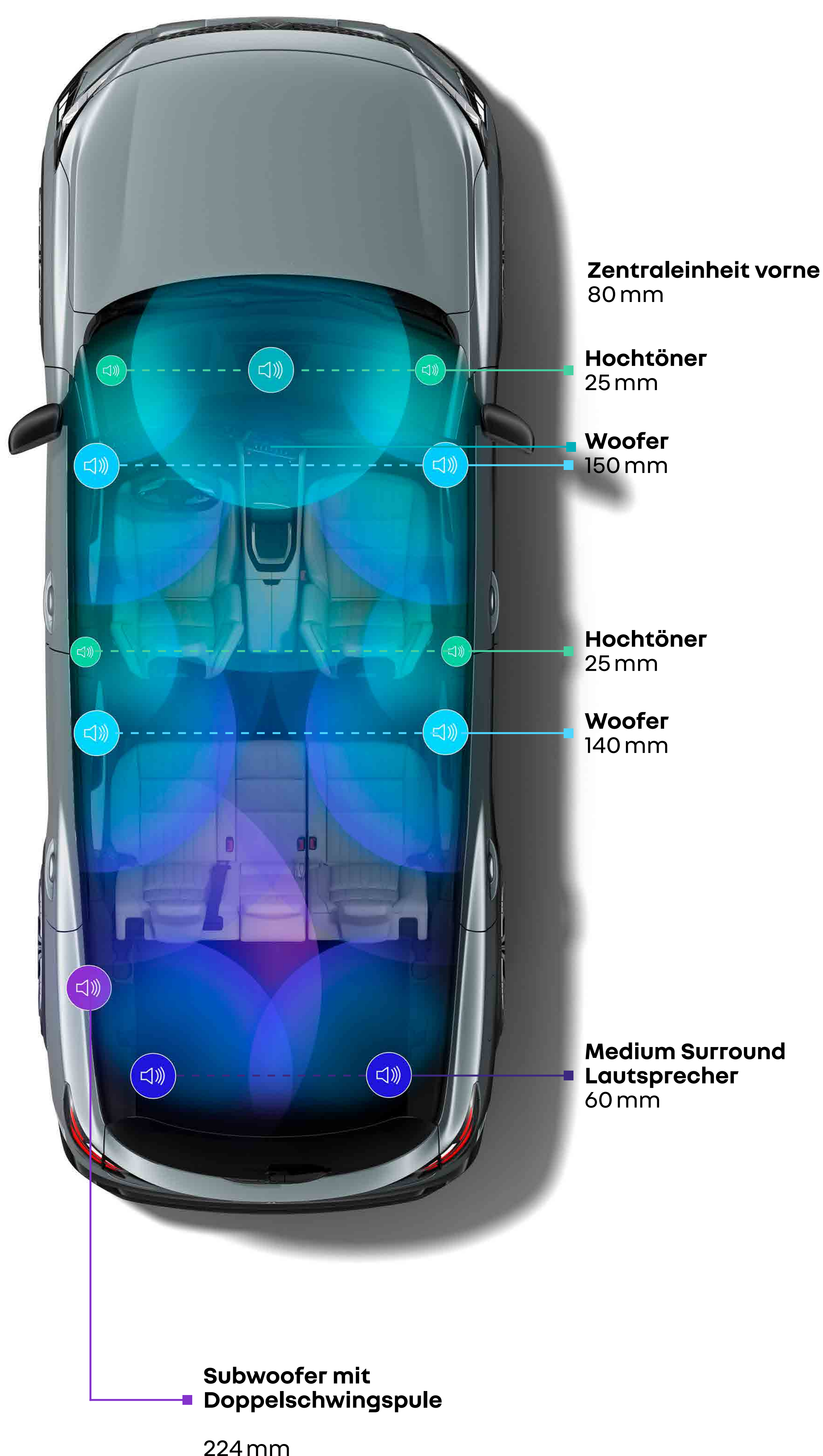

(1) optional

[konfigurieren Sie Ihr Fahrzeug →](#)

[Menü ↑](#)

05. Fahrassistenzsysteme



bis zu 33 fortschrittliche Fahrassistenzsysteme

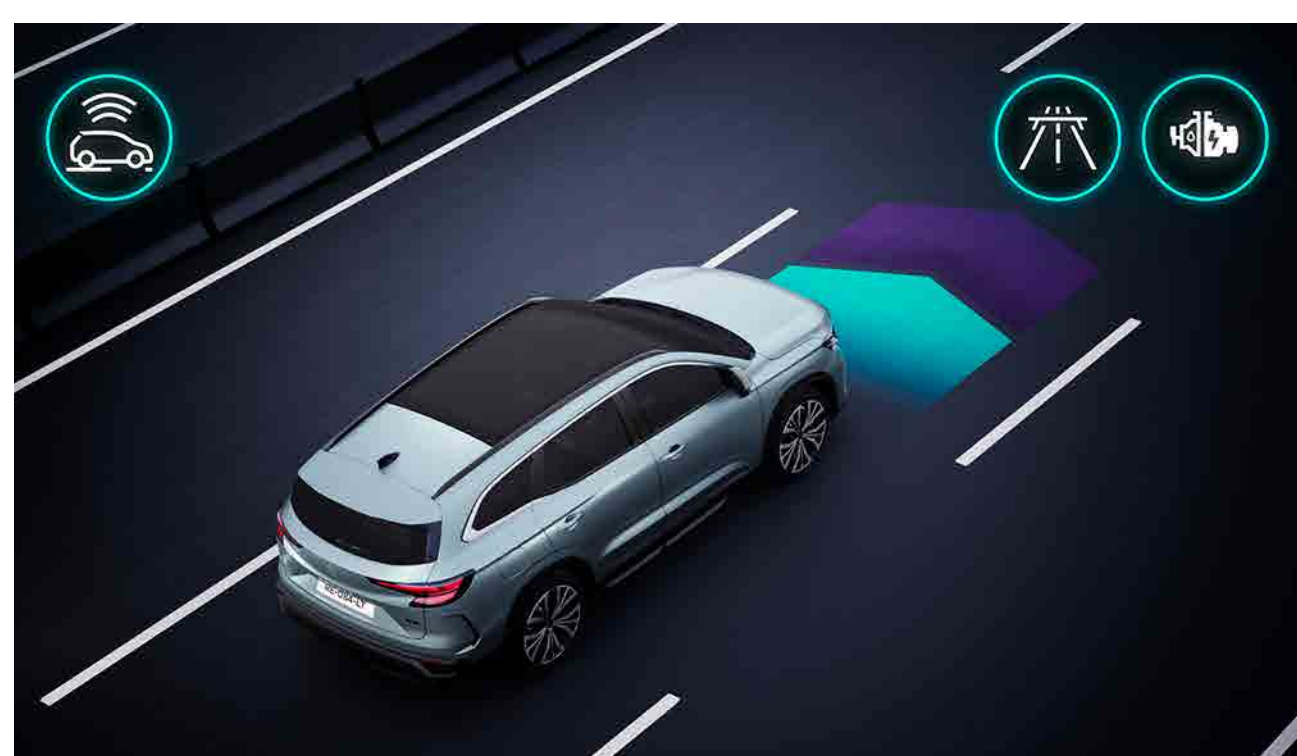

Predictive Hybrid Driving

Das System fährt vorausschauend mit Verbrennungsmotor, Hybrid oder 100% elektrisch, indem es Ihre Fahrt kontinuierlich analysiert. So verbessern Sie Ihren Verbrauch und die Leistung Ihres Fahrzeuges.

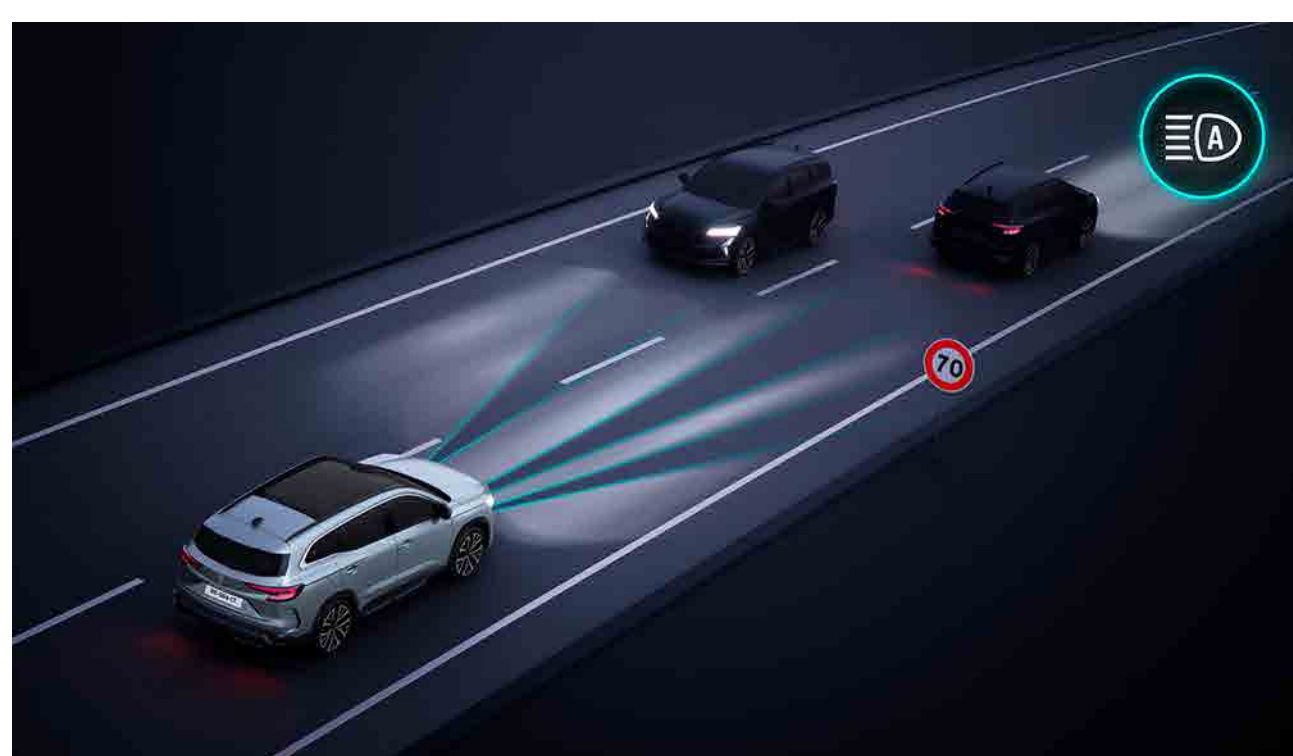

LED Matrix Vision-Scheinwerfer

Das System passt den Lichtkegel automatisch an die Verkehrs- und Wetterbedingungen an, um ein Blenden entgegenkommender Verkehrsteilnehmer zu vermeiden und die Nachtsicht zu optimieren.



Toter-Winkel-Warner mit aktivem Lenkeingriff

Das Fahrzeug warnt Sie bei Spurwechselmanövern vor einer möglichen Kollision mit einem Fahrzeug, das auf der Nachbarspur überholt. Wenn eine Kollision wahrscheinlich ist, korrigiert das System aktiv Ihren Fahrtweg.

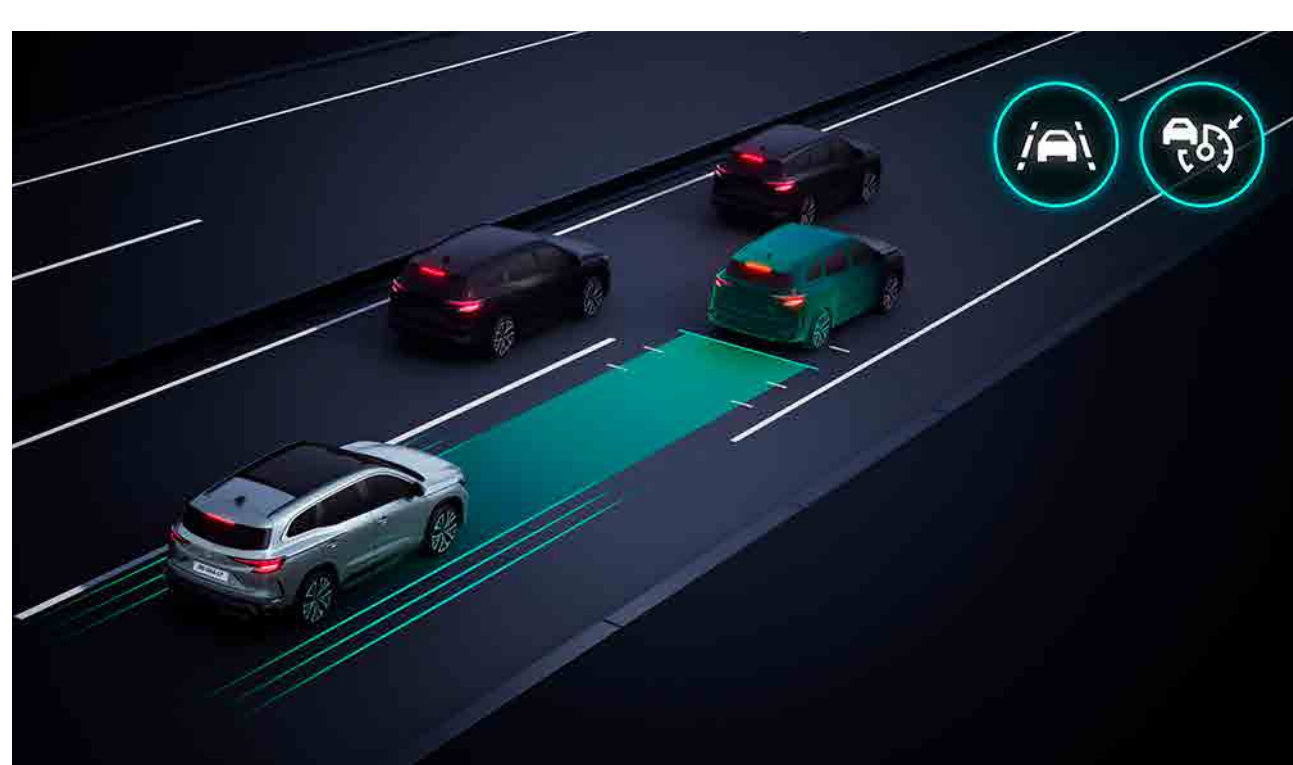

Active Driver Assist

Das Fahrassistenzsystem regelt automatisch die Geschwindigkeit, hält den Sicherheitsabstand ein und sorgt dafür, dass der Renault Espace mittig in seiner Fahrspur bleibt. Bei zähfließendem Verkehr übernimmt der Modus Stop & Go automatisch das Anhalten und Wiederauffahren für eine flüssige und mühelose Fahrt.

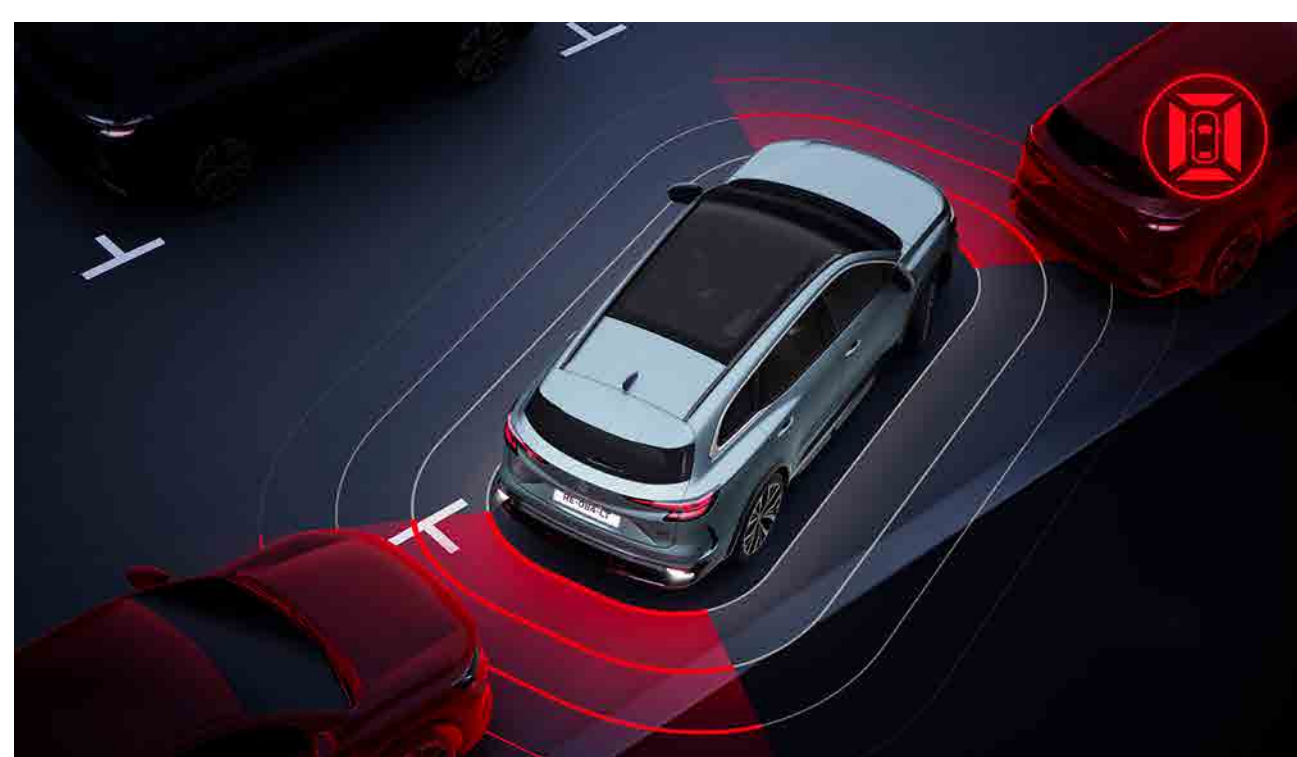

360°-3D-Kamera

Vier Kameras erfassen die Situation rund um Ihr Fahrzeug und machen das Einparken mit unterschiedlichen Ansichten sicher und einfach.



Notbremsassistent beim Rückwärtsfahren

Das System erkennt Hindernisse hinter dem Fahrzeug und stoppt bei Gefahr automatisch.

Fahrassistenzsysteme

- Active Driver Assist
- 9,3"-Head-up-Display
- Berganfahrhilfe
- Sicherheitsabstandswarner
- Anhänger-Stabilitätskontrolle
- Prädiktiver Eco-Fahrerassistenz
- automatisches Umschalten von Fern- und Abblendlicht
- Prädiktives Fahren im Hybridmodus⁽¹⁾
- LED-Scheinwerfer „Adaptive Vision“ (mit integrierter Nebelscheinwerferfunktion)
- LED-Matrix-Vision-Scheinwerfer
- Geschwindigkeitsbegrenzer
- adaptiver Geschwindigkeitsregler
- intelligenter adaptiver Geschwindigkeitsregler⁽¹⁾

Einparkhilfen

- Einparkhilfe hinten
- Einparkhilfe vorne
- seitliche Einparkhilfe
- Rückfahrkamera
- 3D-Rundumsicht-Kamera (360°-View)
- Handsfree-Parkassistent / automatisches Einparken

Sicherheitsassistenten

- Spurhaltewarner
- Sicherer-Ausstiegs-Assistent für Insassen
- Toter-Winkel-Warner
- Querverkehrswarner hinten
- Spurhalteassistent
- Nothalteassistent
- Rear-Emergency-Lane-Departure-Correction (Heckbereich mit Notspurkorrektur)
- Front-Emergency-Lane-Departure-Correction (Frontbereich mit Notspurkorrektur)
- automatischer Notbremsassistent urban / interurban,- für Fußgänger und Radfahrer
- automatischer Notbremsassistent an Kreuzungen
- automatischer Notbremsassistent beim Rückwärtsfahren
- Verkehrszeichenerkennung
- Verkehrszeichenerkennung mit Geschwindigkeitswarnung⁽¹⁾
- Fahreraufmerksamkeitsüberwachung

(1) für 3 Jahre inkludiert

mehr Infos zu Fahrassistenzsystemen →

Menü ↑

06. Personalisierungen

Lackierungen



Nacht-Blau ⁽²⁾



Schiefer-Grau matt ^{(3)*}



Perlmutter-Weiß ⁽²⁾



Baltikum-Grau ⁽¹⁾



Black-Pearl ⁽¹⁾

(1) Metallic-Lackierung

(2) Sondermetallic-Lackierung

(3) Matt-Sonderlackierung

* nur in der Esprit Alpine Version erhältlich

Abbildungen sind nicht vertraglich bindend.

konfigurieren Sie Ihr Fahrzeug →

Menü ↑

06. Personalisierungen

Techno



- Rückbank um 22 cm verschiebbar
- elektrische Heckklappe
- OpenR link 12": vernetztes Multimediasystem mit integriertem Google-Dienst



Sitzpolsterung in einer Materialkombination aus genarbttem TEP-Kunststoff und hellgrauem Stoff mit geprägtem Motiv



•19" Leichtmetallfelgen "Komah"

Alle Google-Marken sind Eigentum der Google LLC.

06. Personalisierungen

Esprit Alpine



- 4Control advanced
- Aluminium-Pedale
- Interieur im Esprit Alpine-Design



Stoffpolsterung mit Einsätzen in Alcantara und Nähten in Tricolore



20" Leichtmetallfelgen "Altitude"

06. Personalisierungen

Iconic



- 4Control advanced
- elektrisch verstellbare, beheizbare Vordersitze mit Lendenwirbelstütze für den Fahrer
- Active Driver Assist mit Nothaltefunktion

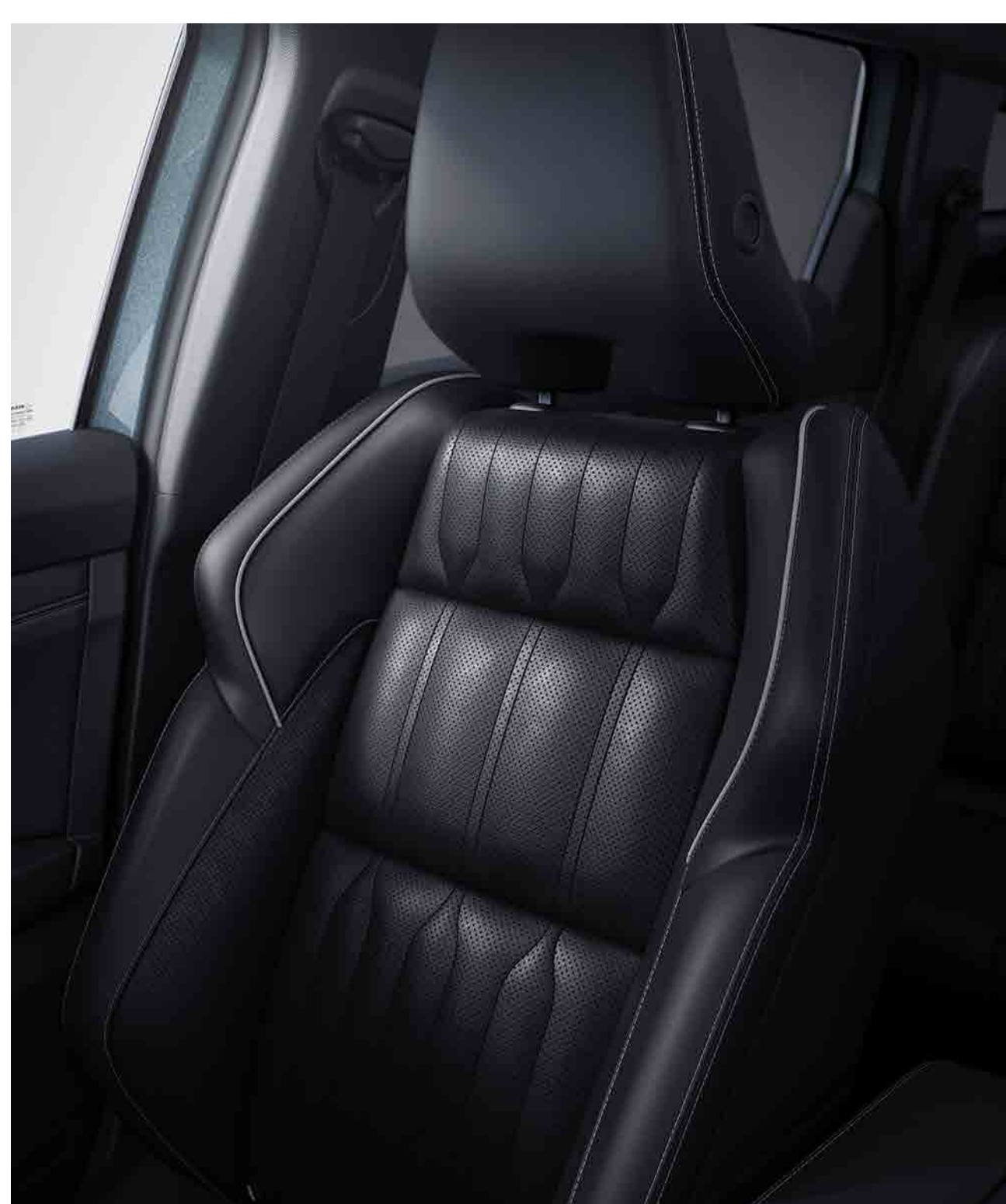

Sitzpolsterung aus perforiertem, genarbtm TEP-Kunststoff in Titan-Schwarz mit schwarzen Ziernähten⁽¹⁾

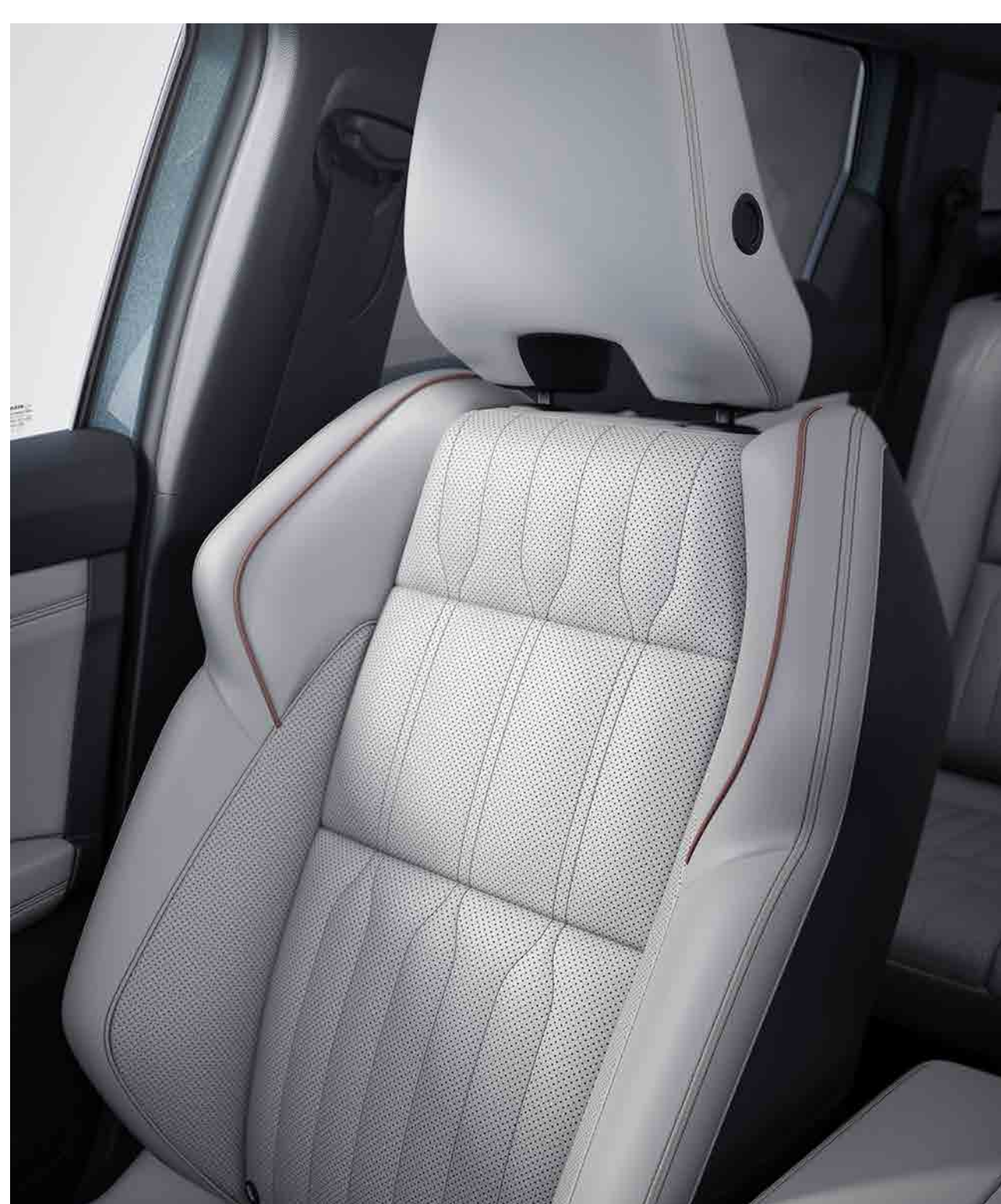

Sitzpolsterung aus perforiertem, genarbtm TEP-Kunststoff in hellem Sandgrau mit braunen Ziernähten und amberfarbenen Kederleisten



20" Leichtmetallfelgen "Effie"

(1) optional

[weitere Infos in der Preisliste →](#)

[Menü ↑](#)

06. Personalisierungen

Zubehör

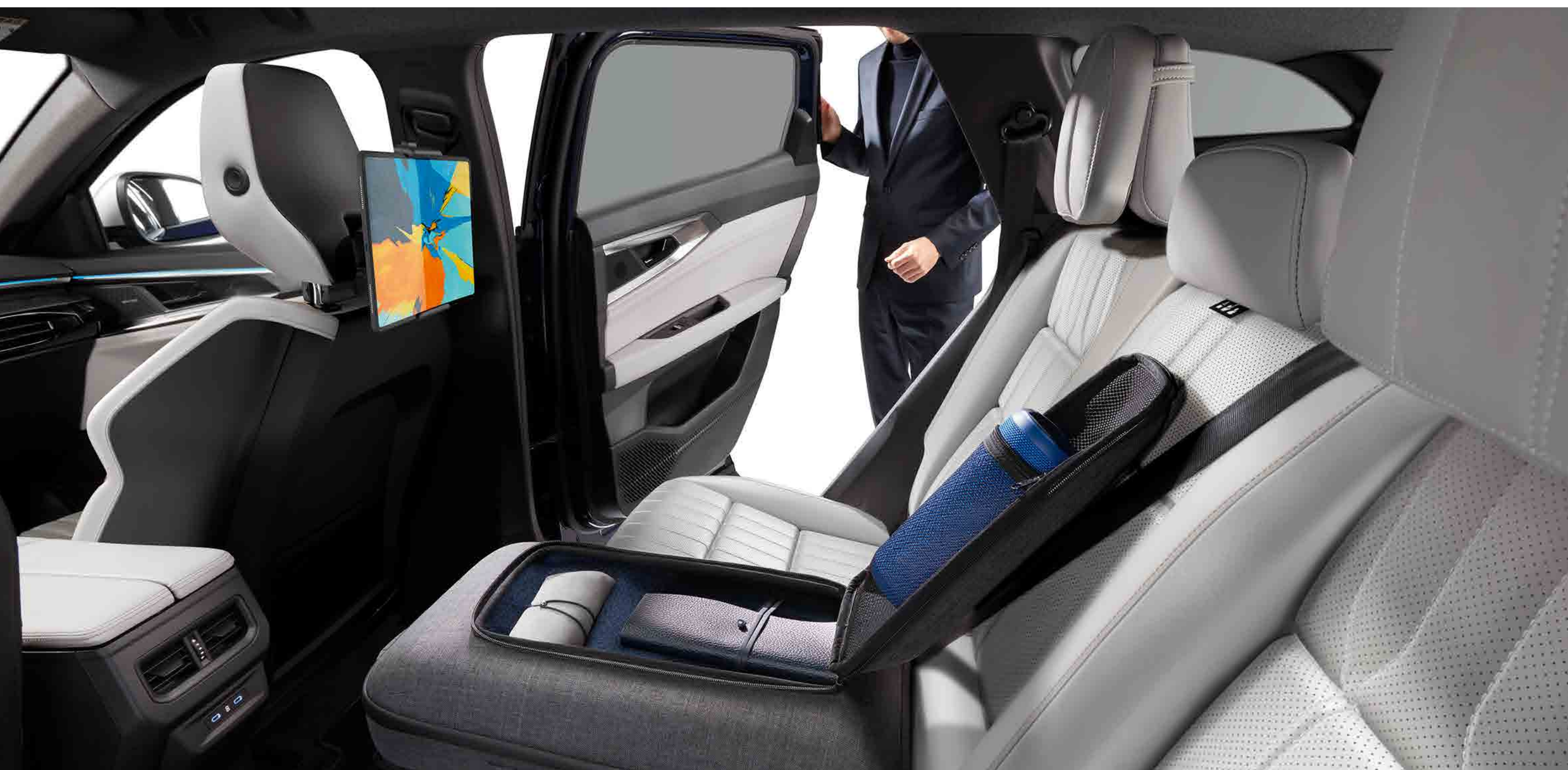

komfortable Kopfstützen, Armlehne hinten und Klapptisch im Multifunktionssystem

Wählen Sie Komfort-Kopfstützen, deren Polsterung auf die Sitzbezüge abgestimmt ist. Oder die Mittelarmlehne, die sich auch als Rucksack nutzen lässt. Der Klapptisch kann gegen eine Tablet-Halterung, einen Kleiderbügel oder einen Taschenhaken ausgetauscht werden – für maximalen Reisekomfort im Fond.

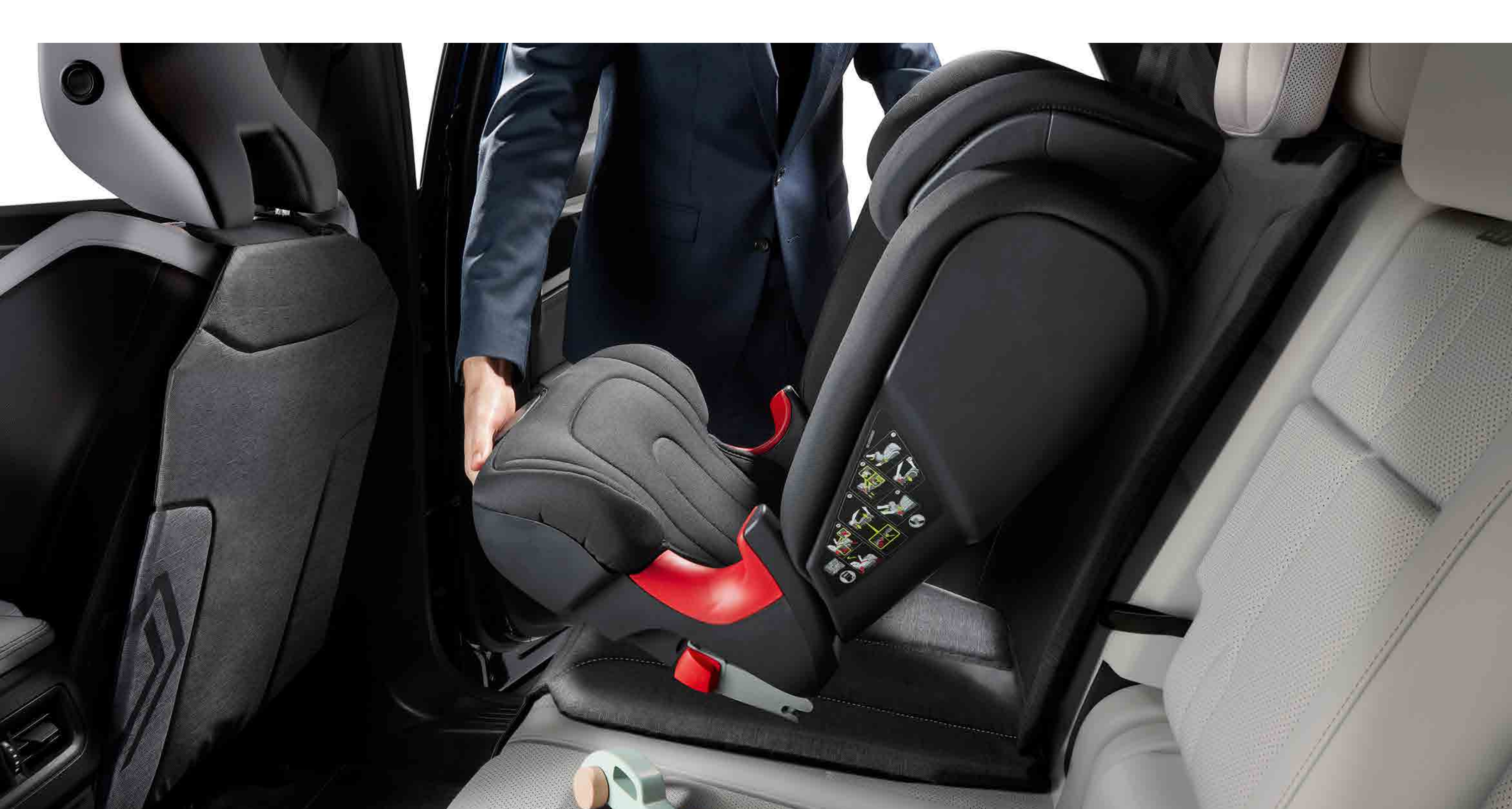

Rücksitzschoner für Kindersitze

Die maßgeschneiderte Lösung für einen gepflegten Innenraum: Ihr Kind reist sicher und bequem und die Rücksitzbank sowie die Lehne der Vordersitze sind vor Schmutz und Schäden geschützt.

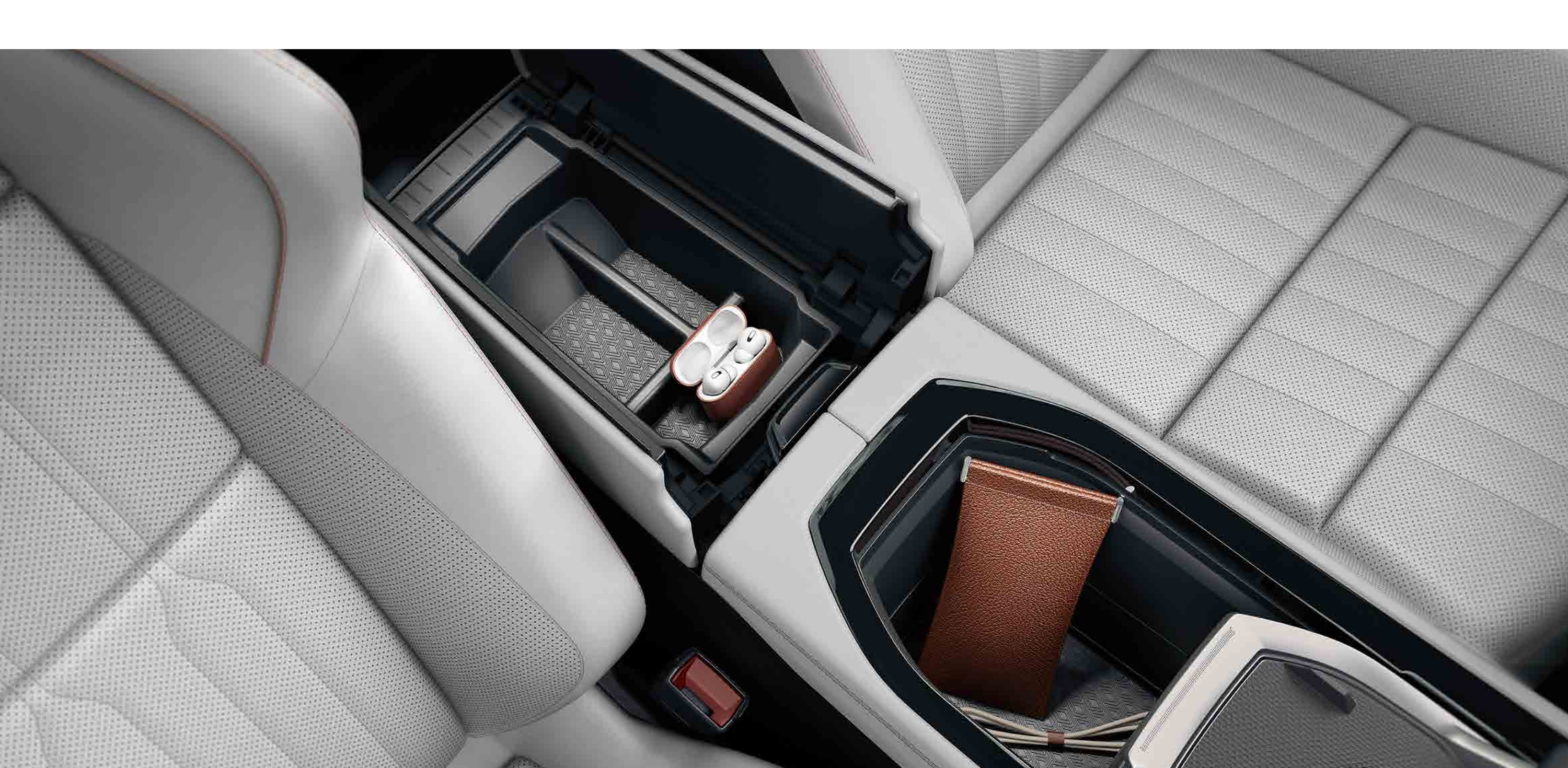

Organizer für die Mittelkonsole (inkl. Matte)

Den Stauraum im Innenraum optimal nutzen: Das 2-in-1-Zubehör besteht aus einer rutsch- und kratzfesten Matte für den Vorderteil der Mittelkonsole und einem herausnehmbaren Organizer im hinteren Bereich. Dort finden in drei Fächern auf zwei Ebenen alle kleinen Dinge Platz, die schnell griffbereit sein sollen.



doppelter Ladeboden

Die separaten Stauffächer helfen, Ordnung und Übersicht im Kofferraum zu halten. Und durch den erhöhten Boden ergibt sich mit umgeklappter Rücksitzbank eine ebene Ladefläche, ohne das Stauraum-Volumen zu verkleinern. Das Zubehör ist ausschließlich für den 5-Sitzer erhältlich.

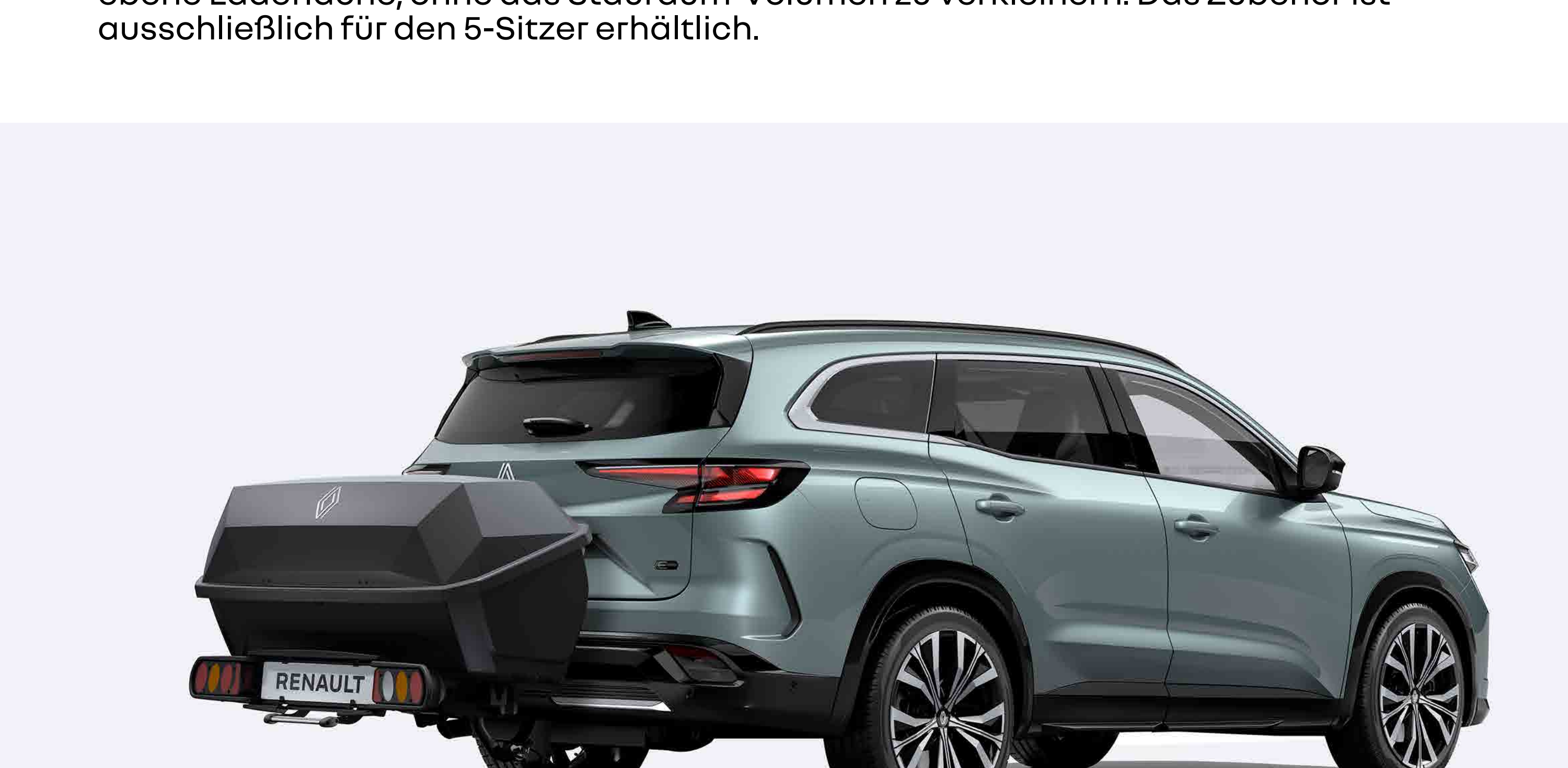

aero cargo box™ Renault und Fahrradträger auf der Anhängerkupplung

Mehr Ladekapazität und Renault Aero Cargo: Die aero cargo box™ von Renault fasst 310 l. Sie wird einfach bei der Aerodynamik des Fahrradträgers montiert und kann somit rasch wieder umgebaut werden. Für maximale Flexibilität lässt sie sich auch ganz einfach in einen Fahrradträger verwandeln, damit Sie für alle Aktivitäten optimal ausgerüstet sind.



Styling Paket für Außen und seitliche Trittstufen

Wählen Sie zwischen Hellgrau oder Carboneffekt für die Verkleidungen der unteren Kanten Stoßfänger vorne und hinten sowie der Außenspiegel-Abdeckungen. Noch individueller wird Ihr Renault Espace mit den Premium-Trittbrettern, die auch den Zugang zu Ladung auf dem Dach erleichtern und die Karosserie schützen.

[Original-Zubehör entdecken →](#)

[Menü ↑](#)

07. Maße

Abmessungen & Kofferraumvolumen

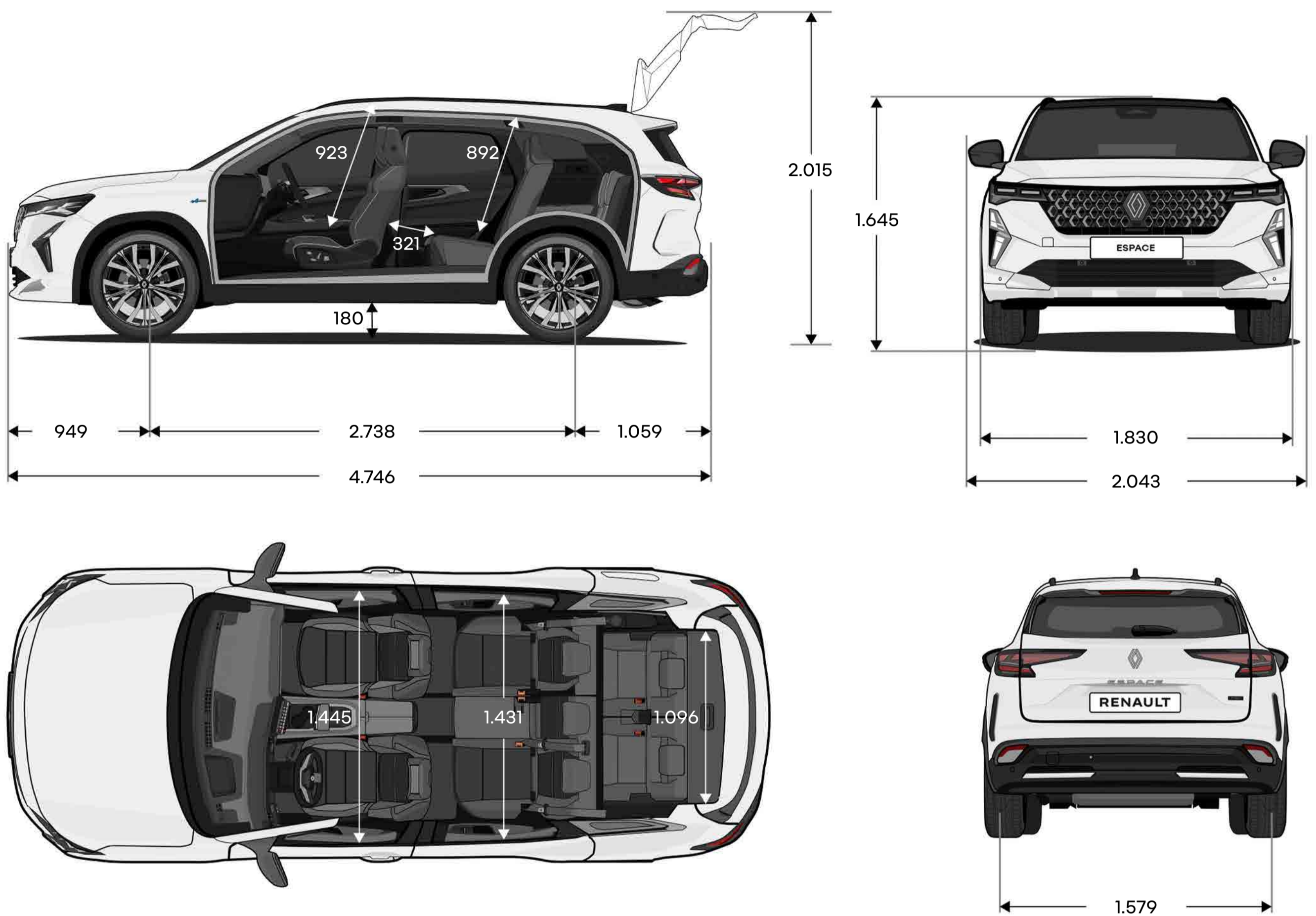

Kofferraumvolumen (in Litern)

	Full Hybrid E-Tech	
	5 Sitze	7 Sitze
Konfiguration 2 Plätze	2.224	2.054
Konfiguration 5 Plätze (verschiebbare Rücksitzbank maximal vorgeschoben)	943	782
Konfiguration 5 Plätze (verschiebbare Rücksitzbank maximal zurückgeschoben)	692	520
Konfiguration 7 Plätze	-	212

Abmessungen in (mm)

[konfigurieren Sie Ihr Fahrzeug →](#)

[Menü ↑](#)

08. H1 human first program



Renault hat zusammen mit Forschern, Feuerwehrleuten und anderen Experten ein umfassendes Sicherheitskonzept entwickelt – das „human first program“.

Um die Sicherheit im Straßenverkehr für alle Verkehrsteilnehmer – Fußgänger, Radfahrer und Autofahrer – zu erhöhen, hat das „human first program“ mehrere Ziele:

- 1. Sicherheitsausrüstungen und fortschrittliche Fahrassistenzsysteme entwickeln, um Unfälle zu verhindern**

Seit 1970 wurden über 2.000 Sicherheitspatente angemeldet, 34 innovative Fahrassistenzsysteme sowie mehr als 60 Sicherheitsausrüstungen entwickelt und Fahrzeuge mit bis zu 7 Airbags, ISOFIX-Kindersitzbefestigung und Renault Fix4sure ausgestattet.
- 2. gemeinsam mit der Feuerwehr Innovationen entwickeln, um bei Unfällen besser helfen zu können**

Im Programm QRescue wurden schon über 5.000 Feuerwehrleute in 20 Ländern weltweit ausgebildet, jährlich werden etwa 400 Fahrzeuge für die Ausbildung gespendet.
- 3. große Summen in Forschung und Entwicklung investieren, um die Unfallzahlen und ihre Schwere zu verringern**

Fortschrittliche Assistenzsysteme wie „Safety Score“ oder „Safety Coach“ unterstützen die fahrende Person, indem sie ihr Fahrverhalten analysieren, Auffälligkeiten erkennen und Hinweise für sichereres Fahren geben.

mehr über das „human first program“ erfahren

Renault Care Service

Wir möchten, dass Sie mit Ihrem Renault immer rundum zufrieden sind. Deshalb haben wir Services entwickelt, die perfekt zu Ihrem Fahrzeug und zu Ihren persönlichen Wünschen passen.

Online-Serviceangebote einholen, den Händler Ihrer Wahl kontaktieren und Termine vereinbaren, Wartungsverträge, Garantieverlängerungen und Pannenhilfe – alles, um Ihnen das Leben leichter zu machen.

Mit My Renault haben Sie immer alles im Blick. In Ihrer virtuellen Garage verwalten Sie bequem bis zu 15 Fahrzeuge inklusive aller dazugehörigen Verträge. Ihr persönlicher Wartungsplaner erinnert Sie rechtzeitig an bevorstehende Service-, Wartungs- und Hauptuntersuchungs-Termine.

[mehr über den Renault Care Service erfahren](#)

[mehr zu My Renault erfahren](#)



mehr entdecken

[konfigurieren Sie Ihr Fahrzeug →](#)

[unverbindliches Angebot anfordern →](#)

[Probefahrt anfragen →](#)

[Händler finden →](#)

[MY Renault App downloaden →](#)



Renault hat den Inhalt dieser Druckschrift möglichst genau und nach dem aktuellen Stand zum Zeitpunkt der Drucklegung verfasst. Im Rahmen der Politik der ständigen Verbesserung behält sich Renault jedoch vor, an den beschriebenen beziehungsweise dargestellten Fahrzeugen (an der serienmäßigen Ausstattung, an den Optionen oder am Zubehör) jederzeit Änderungen vorzunehmen. Modellreihen, Modelle, technische Daten sowie Ausstattung und Zubehör können je nach Land unterschiedlich sein. Die gezeigten Ausstattungen sind je nach Designlinie Serie oder Option und können gegebenenfalls nicht verfügbar sein. Die in unserem Material enthaltenen Angaben dienen nur als Richtlinie. Bitte fragen Sie daher Ihren Renault-Vertragspartner nach dem neuesten Stand. Aufgrund der Drucktechnik können die Farben in diesem Dokument von den Originalfarben der Lacke oder der Innenausstattung abweichen. Alle Rechte vorbehalten. Die komplette oder teilweise Vervielfältigung dieser Druckschrift ist in jedweder Form und mit jedem beliebigen Medium nur nach vorheriger schriftlicher Genehmigung von Renault möglich. Medieninhaber: Renault Österreich GmbH, Laaer-Berg-Straße 64, 1100 Wien. Änderungen, Satz und Druckfehler vorbehalten, Symbolfoto.

Gesamtverbrauch (l/100 km): 4,7-4,9; CO₂-Emissionen kombiniert: 105-110 g/km, homologiert gemäß WLTP.

Publicis - crédits photo : He&Me, © Renault Marketing 3D-Commerce - März 2026

Renault empfiehlt



[Menü ↑](#)