

RENAULT RAFALE HYBRID E-TECH



erhältlich als Full Hybrid E-Tech und
Hyper Hybrid E-Tech 4x4 300 Plug-in



mit neuen Ideen hoch hinaus

Das SUV-Coupé Renault Rafale bringt die Innovationskraft von Renault aus der Luft auf die Straße. Wie das legendäre Sportflugzeug Caudron-Renault Rafale steht es für Leistung und Aerodynamik, kühnes Design und modernste Technologien. Mit 199 PS starkem Full Hybrid E-Tech Motor oder Hyper Hybrid E-Tech 4x4 Plugin mit 300 PS, agiler Allradlenkung 4Control advanced⁽¹⁾ und Panorama-Glasdach Solarbay^{®(2)}, das sich automatisch abdunkeln lässt.



Erleben Sie ein SUV-Coupé, das vom Pioniergeist der frühen Luftfahrt-Entwicklung inspiriert ist.

**Motorisierung
Full Hybrid
E-Tech 200
selbstauf ladend**

**Motorisierung
Hyper Hybrid
E-Tech 4x4 300
selbstauf ladend**

**Version Atelier
Alpine mit
intelligentem
adaptivem
Fahrwerk⁽³⁾**

**4Control
advanced
Technologie⁽¹⁾**

**verdunkelndes
Panorama
Glasdach
Solarbay^{®(2)}**

**Multimedia-
system OpenR
link mit Google-
Integration⁽⁴⁾**

(1) optional, je nach Version (2) optional erhältlich (3) nur für die Atelier-Alpine-Version verfügbar (4) Alle Google-Marken sind Eigentum der Google LLC.

interaktives Menü

01. Design

02. Fahrspaß

03. Innenraum

04. Multimedia

05. Sicherheit

06. Personalisierungen

07. Maße

08. H1 human first program

09. Services

ein visionäres Design-Konzept

Wie bei der Flugzeugkonstruktion standen auch beim Design des Renault Rafale Präzision und aerodynamisch fließende Linien im Fokus. Mit sportlicher Silhouette und ausgeprägten Kanten, dynamischem Heckspoiler und markanter Lichtsignatur startet er auch optisch zum Höhenflug.



Das markentypische Design des Kühlergrills setzt ein visuelles Statement: Er ist stark klar für ein besonderes Fahrerlebnis. Am Heck enden die Linien in einem Spoiler, während die speziellen 21"-Felgen das charaktervolle Design des Renault Rafale hervorheben.



Die Sportsitze⁽¹⁾ mit verstärktem Seitenhalt sind perfekt, um dynamische Kurvenfahrten komfortabel und sicher zu meistern. Das Alpine Logo in den Rückenlehnen leuchtet pulsierend wie ein Herzschlag, wenn Sie sich nähern⁽¹⁾ – ein Vorgeschmack auf den Adrenalinschub. Blau-weiß-rote Ziernähte⁽¹⁾ sorgen für ein edles Ambiente.



Alcantara®-Sitzbezüge, die zu 60 % recycelt wurden⁽²⁾

(1) nur verfügbar für die Versionen Esprit Alpine und Atelier Alpine (2) gemäß ISO-Norm 14021

[konfigurieren Sie Ihr Fahrzeug →](#)

[Menü ↑](#)

Motorisierung Full Hybrid E-Tech 200 PS und Hyper Hybrid E-Tech 4x4 300 PS

Full Hybrid E-Tech 200 selbstaufladend

bis zu 1.100 km Reichweite ⁽¹⁾	bis zu 80 % elektr. Fahren in der Stadt ⁽²⁾	ab 107 g/km CO ₂ -Emissionen ⁽³⁾
--	--	---

Hyper Hybrid E-Tech 4x4 300 aufladbar

bis zu 1.000 km Reichweite ⁽⁴⁾	bis zu 105 km rein elektr. Fahren ⁽⁵⁾	ab 39 g/km CO ₂ -Emissionen ⁽⁶⁾
--	---	--



Ob Full Hybrid E-Tech 200 oder Hyper Hybrid E-Tech 4x4 300 Plug-in: Leistung und Effizienz bieten beide. Beim Anfahren ist immer der Elektroantrieb aktiv, die Kraft bei der Beschleunigung elektrisiert. Leise fließend in der Stadt, dynamisch auf freier Strecke – ganz nach Wunsch.

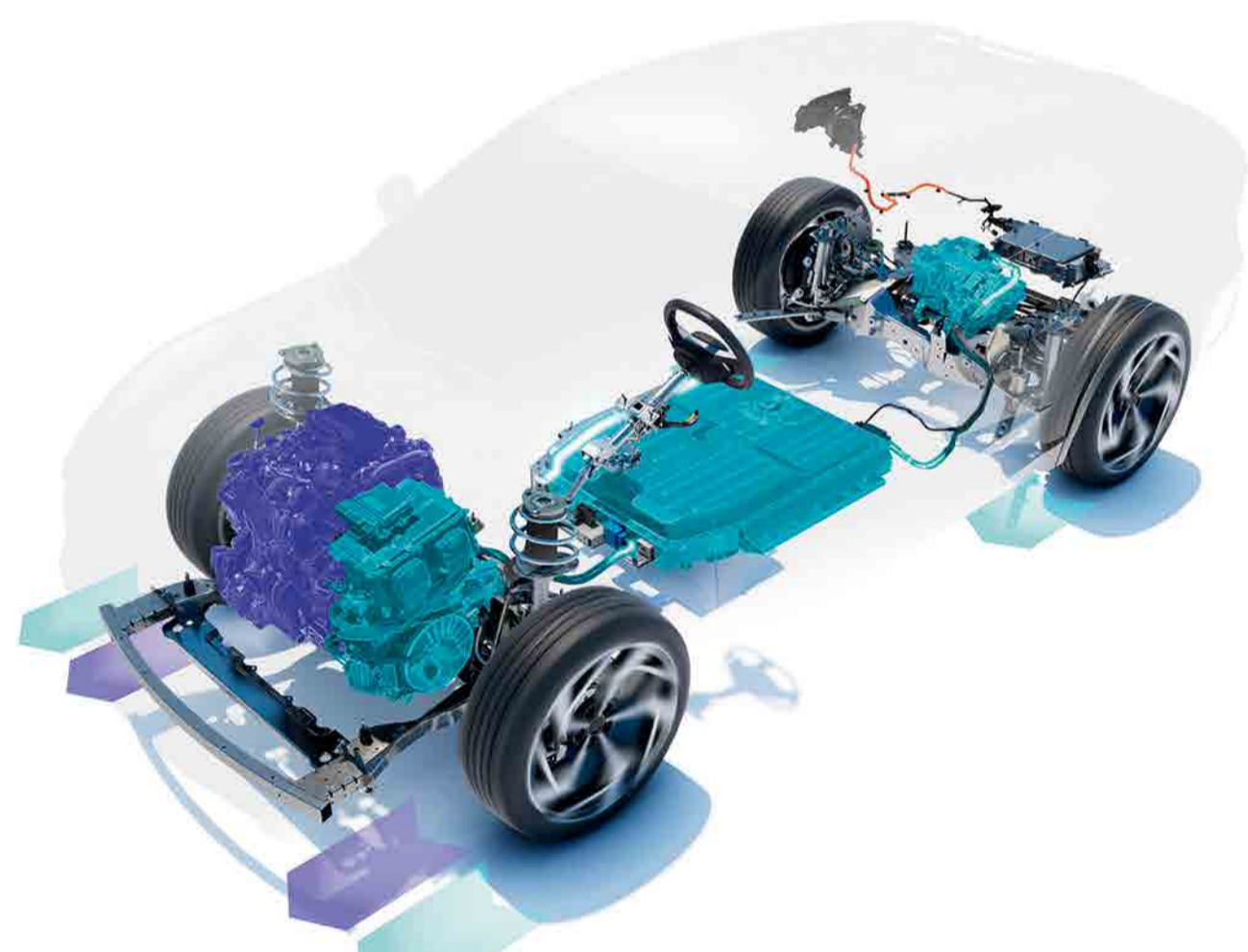
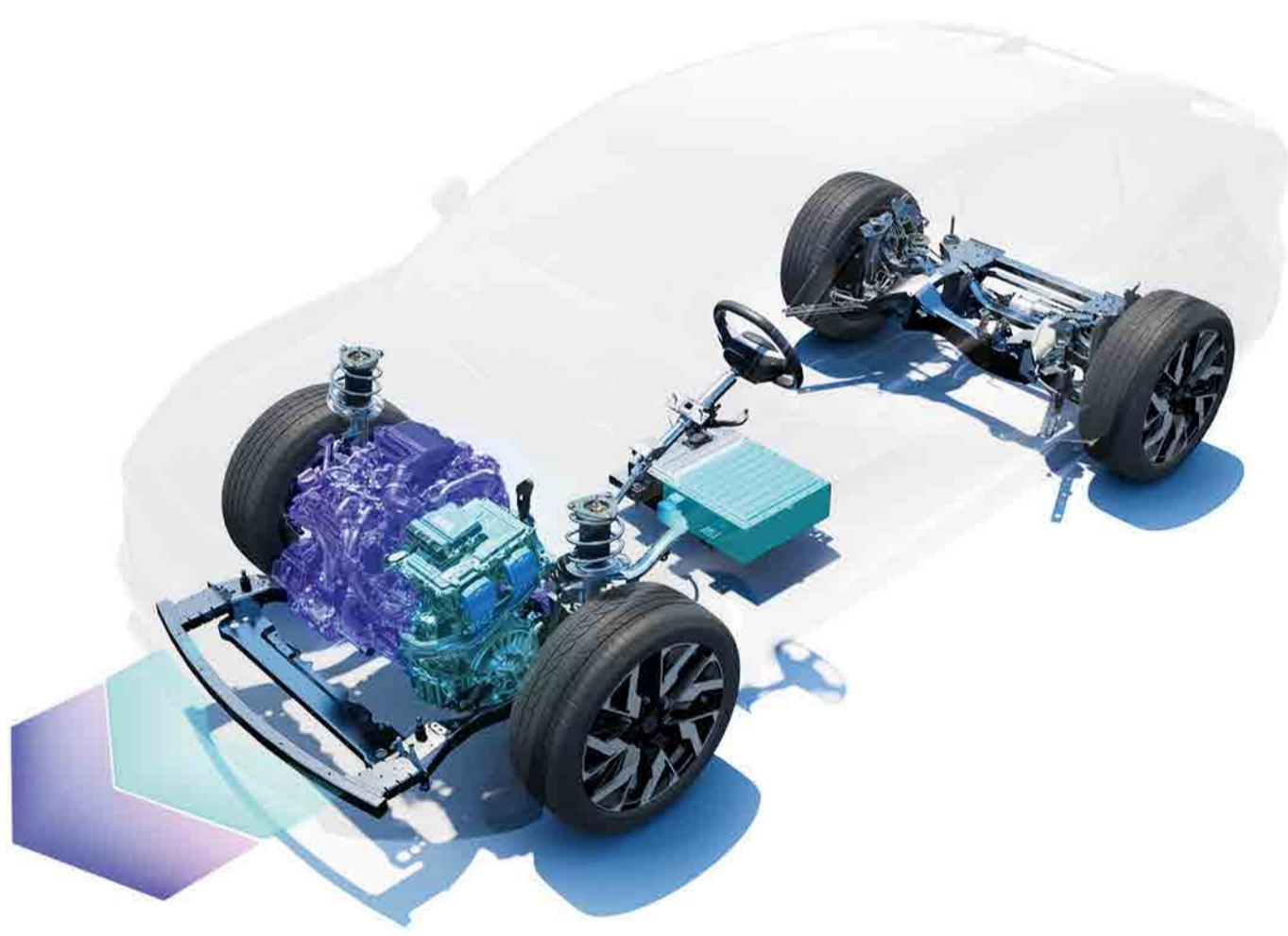

Motorisierung Full Hybrid E-Tech 200 selbstaufladend

Im Stadtverkehr sparen Sie bis zu 40 %⁽⁶⁾ Kraftstoff; Sie fahren bis zu 80 %⁽²⁾ Ihrer Fahrzeit elektrisch und geräuschlos, während die Batterie beim Verlangsamen und Bremsen automatisch aufgeladen wird. Ein Aufladen an einer Steckdose oder Ladestation ist nicht nötig.

Motorisierung Hyper Hybrid E-Tech 4x4 300 Plug-In

Mit seiner aufladbaren 22-kWh-Batterie fahren Sie bis zu 105 km zu 100 % elektrisch⁽⁵⁾, also den Großteil Ihrer täglichen Strecken. Laden Sie Ihr Fahrzeug zu Hause oder am Arbeitsplatz an einer Steckdose oder an einer öffentlichen Ladestation auf.

	Full Hybrid E-Tech 200	Hyper Hybrid E-Tech 4x4 300
Technologie	1 Batterie + 1 Elektromotor + 1 Verbrennungsmotor + Multi-Mode-Automatikgetriebe	1 Batterie mit hoher Kapazität + 2 Elektromotoren + 1 Verbrennungsmotor + Multi-Mode-Automatikgetriebe
Drehmoment (Nm)	205 + 205 N.m	230 + 205 + 200 N.m
Batterie-Kapazität	2 kWh	22 kWh/400 V
Reduzierung des Verbrauchs⁽³⁾	bis zu 40 %	bis zu 90 %
Verbrauch⁽³⁾	ab 4,7 l/100 km	ab 1,7 l/100 km bei vollgeladener Batterie 5,4 l/100 km bei ungeladener Batterie
CO₂-Emissionen⁽³⁾	ab 107 g/km	ab 39 g/km bei vollgeladener Batterie ab 124 g/km bei ungeladener Batterie
Energierückgewinnung durch Verlangsamung und Abbremsen	ja	ja
individuelle Einstellung der Rekuperation	ja	ja
elektrische Unterstützung für den Verbrennungsmotor	ja	ja
Beschleunigung	von 0 auf 100 km/h in 8,9 Sekunden	von 0 auf 100 km/h in 6,3 Sekunden
Elastizität	von 80 auf 120 km/h in 5,6 Sekunden	von 80 auf 120 km/h in 4,0 Sekunden
Laden	kein Aufladen nötig, Batterie lädt beim Verzögern und Bremsen	an der Steckdose oder einer öffentlichen Ladestation, bei der Arbeit oder zu Hause und beim Abbremsen oder Verzögern

(1) mit einer vollen Tankfüllung gemäß WLTP-Daten (2) abhängig vom Ladezustand der Batterie und dem Fahrstil (Straßentyp, Fahrstil und Wetterbedingungen) / Renault interne Quelle 2023 (3) nach WLTP-Protokoll (4) bis zu 1.000 km Reichweite mit einer Tankfüllung und geladener Batterie gemäß WLTP-Daten (5) je nach Version, auf kombinierten WLTP-Zyklen (6) nach WLTP-Protokoll, Stadt-Phase

Um Ihren Renault Rafale Hyper Hybrid E-Tech 4x4 300 PS Plug-in zu Hause, am Arbeitsplatz oder unterwegs laden zu können, stehen zahlreiche Lösungen und Services zur Verfügung.

zu Hause

verstärkte Haushaltssteckdose

3,7 kW AC

Mode 2 Kabel „Flexi-Charger“ als Zubehör

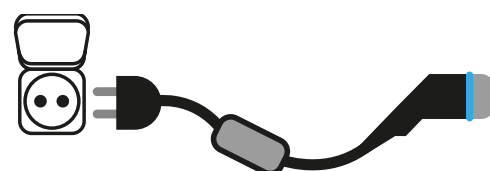

Standard Haushaltssteckdose

2,3 kW AC

Mode 2 Kabel Standard oder „Flexi-Charger“ als Zubehör

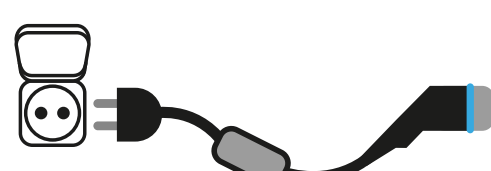

öffentlich

öffentliche Ladestation

22 kW AC

Mode 3 Kabel beim Kauf enthalten



Ladezeiten

0 bis 80% → 4 h 10
0 bis 100% → 5 h 24

0 bis 80% → 6 h 38
0 bis 100% → 8 h 35

0 bis 80% → 1 h 59
0 bis 100% → 2 h 45

zu Hause oder in der Firma laden

AC-Ladung mit maximal 11 kW

Laden Sie den Renault Rafale ganz einfach zu Hause an einer Wallbox oder einer verstärkten Steckdose mit 11 kW auf.

My Renault App

Kontrollieren Sie jederzeit Ihre Reichweite. Mit der My Renault App lässt sich das Aufladen auch aus der Entfernung starten oder für besonders günstige Zeiten programmieren.

unterwegs aufladen

Mobilize Charge Pass

Einfach unterwegs laden.

Mit Ihrem Mobilize Charge Pass, den Sie über Ihr My Renault App erhalten, können Sie eines der größten Ladenetze in Europa nutzen und die Aufladung per Smartphone bezahlen.

4Control advanced

Die Allradlenkung 4Control advanced⁽¹⁾ erleichtert das Manövrieren in der Stadt und bringt Präzision, Sicherheit und Fahrspaß bei dynamischen Kurvenfahrten.



Mit einem Wendekreis von nur 10,4 m sind Sie so agil wie mit einem Kleinwagen.

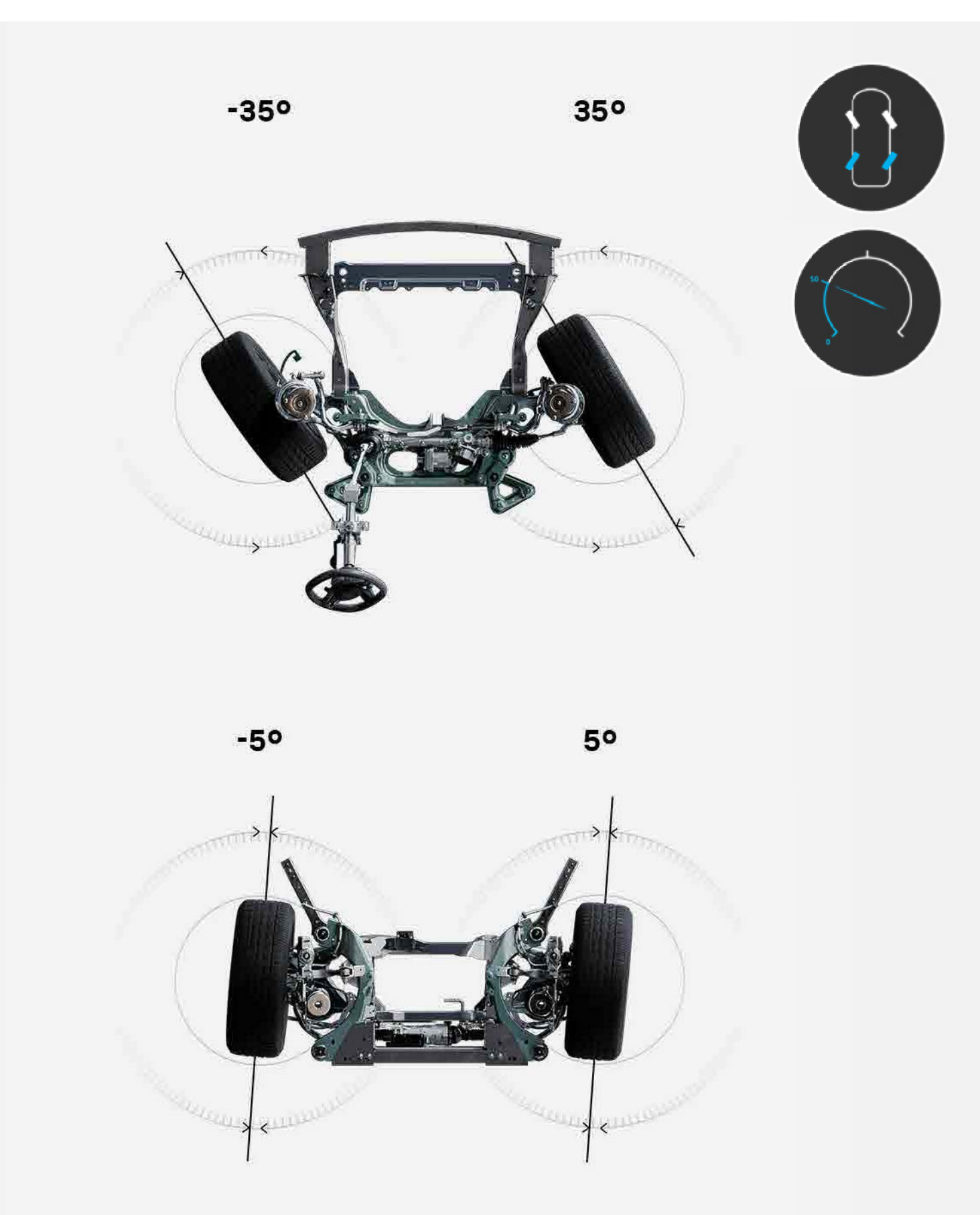

Bis zu einer Geschwindigkeit von 50 km/h lenken die Hinterräder in die entgegengesetzte Richtung der Vorderräder, um den Wendekreis zu verkürzen.

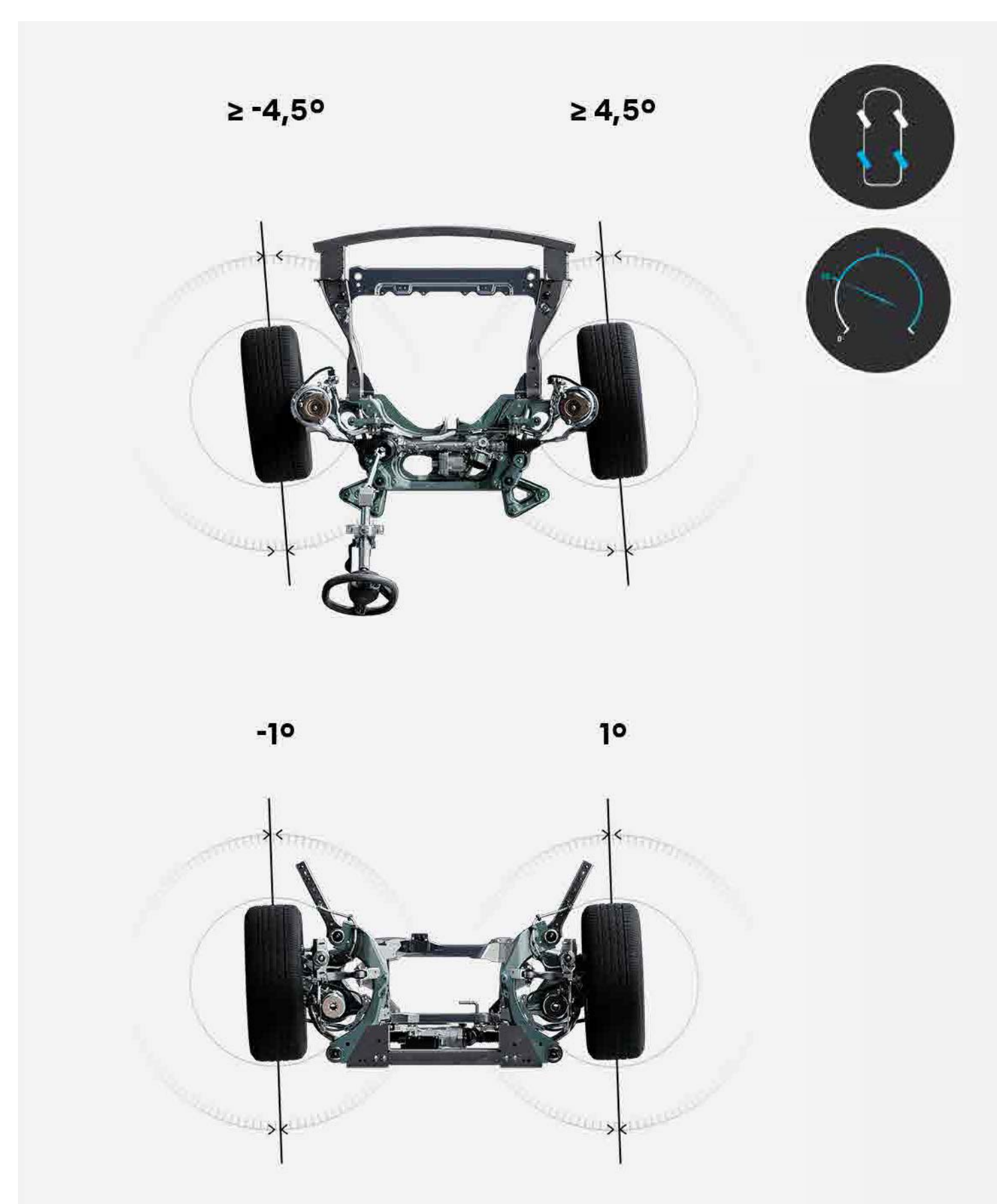

Über 50 km/h lenken die hinteren Räder in die gleiche Richtung wie die Vorderräder für eine optimale Fahrdynamik.

(1) je nach Version optional verfügbar

Atelier Alpine

In der Version Atelier Alpine steckt das gesamte Know-how der Rennsport-Experten. Für ein außergewöhnliches Fahrerlebnis voller Kraft und Kontrolle ist der Renault Rafale ausgestattet mit der Hyper Hybrid E-Tech 4x4 Plug-in Motorisierung mit 300 PS, neuester Plug-in Hybrid-Technologie, Sportfahrwerk, präziser Allradlenkung 4Control advanced und intelligenter Dämpfung mit vorausschauender Kameraunterstützung.



Das von den Alpine-Ingenieuren entwickelte Fahrwerk vereint höchste Sportlichkeit mit maximaler Kontrolle und optimalem Komfort für Fahrspaß und Sicherheit.

- Fahrwerk und Bereifung**

Spezielle Sportreifen und Querstabilisatoren für verbesserten Grip und Kurvenstabilität auf allen Straßenbelägen, 21"-Räder „Chicane“ für den einzigartigen Stil.
- 4x4-Antrieb**

Allradantrieb für optimierte Traktion und sicheren Vortrieb unter allen Bedingungen und auf jedem Untergrund.
- aktive Dämpfung mit vorausschauender Kamera**

Die Kamera scannt die Straße in Echtzeit, damit die Stoßdämpfer ständig optimal abgestimmt werden können. Für das Beste Verhältnis von Fahrkomfort und Sportlichkeit.
- 4Control advanced**

Die Allradlenkung sorgt für Präzision und Dynamik bei mittleren und hohen Geschwindigkeiten sowie für außergewöhnliche Manövrierfähigkeit bei langsamer Fahrt. In Verbindung mit der Mehrlenker-Hinterachse: Stabilität in allen Kurven.

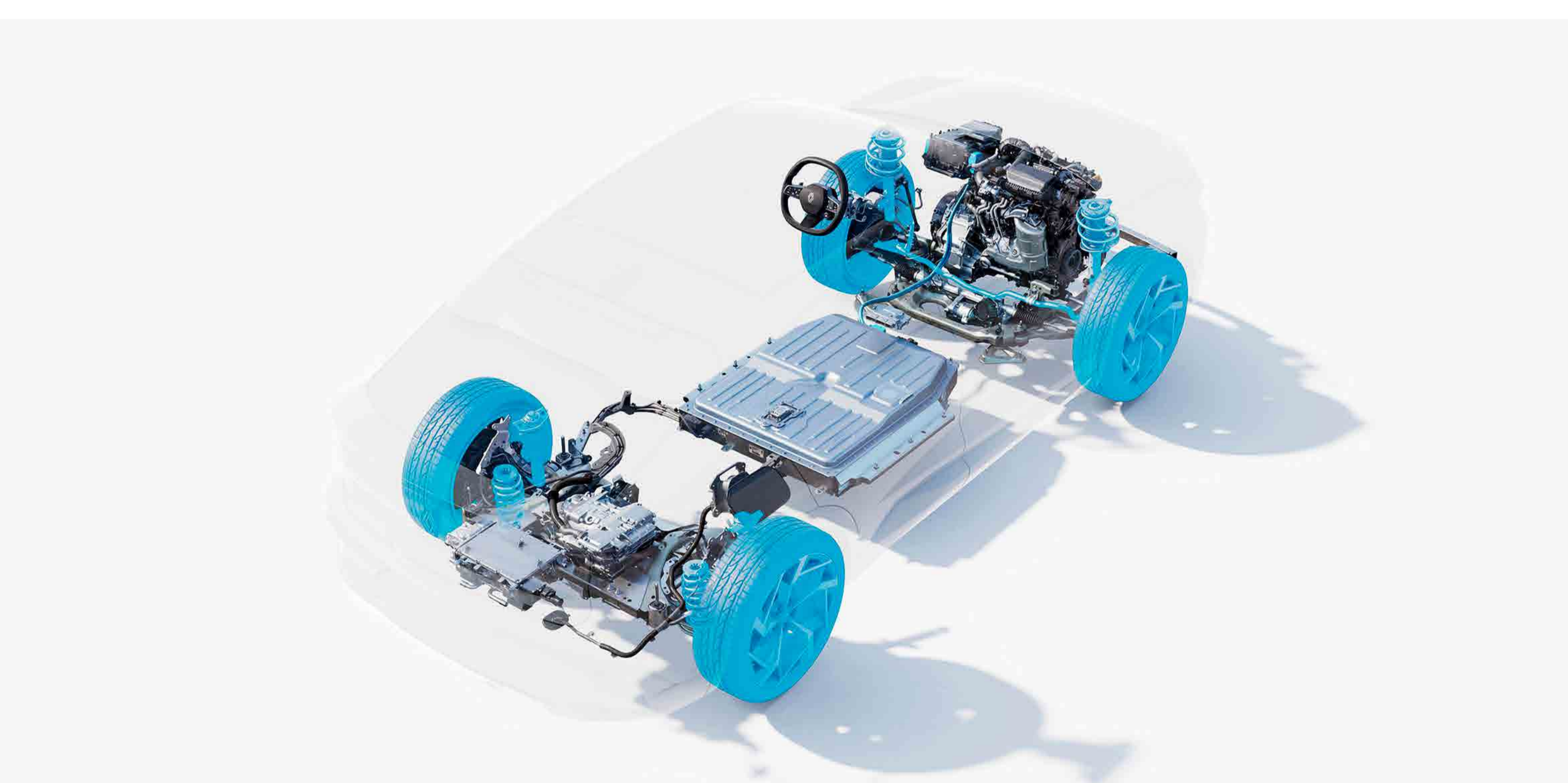

Um Ihren Rafale individuell an Ihren bevorzugten Fahrstil anzupassen, können Sie zwischen drei verschiedenen Fahrwerkseinstellungen wählen: Die Modi Komfort, Dynamik und Sport wirken sich auf das ESC⁽¹⁾, die aktive Dämpfung mit vorausschauender Kamera und das System 4Control advanced aus.



	Komfort Modus	Dynamischer Modus	Sport Modus
ESC-Unterstützung	hoch	hoch	mittel
Agilität/Dynamik	minimal	mittel	hoch
Dämpfung	weich	mittel	fest

(1) ESC, elektronisches Stabilitätssystem

Willkommen an Bord

Die auf den Fahrer ausgerichteten 984 cm² großen OpenR-Bildschirme und das Head-up-Display⁽¹⁾ bieten eine hochauflösende digitale Oberfläche. Mit dem Fahrererkennungssystem werden Einstellungen wie die Sitzposition und die Außenspiegel sowie die OpenR link Anwendungen und voreingestellte Radiosender automatisch gespeichert. Die exklusive Renault-Anwendung „Take a Break!“⁽²⁾, verfügbar über Google Play⁽³⁾, warnt den Fahrer bei den ersten Anzeichen von Müdigkeit durch eine Nachricht auf dem zentralen Bildschirm.



Das Panorama-Glasdach Solarbay^{®(4)} ist fast 1 m² groß und lässt sich per Tastendruck oder über Sprachsteuerung mit dem Google Assistant⁽⁵⁾ abdunkeln. Mit vier Transparenzstufen sorgt es im Sommer wie im Winter für optimales Licht und Temperaturkomfort im Innenraum.



variable Verdunklung mit 4 Stufen (offen/geschlossen) und halboffen (vorne/hinten)

Die innovative Mittelarmlehne Ingenius[®] der Rückbank erleichtert die Multimedia-Nutzung. Sie bietet Stauraum für Smartphones und Tablets, 2 USB-Anschlüsse und 2 herausklappbare Halterungen zur komfortablen Bildschirmnutzung.

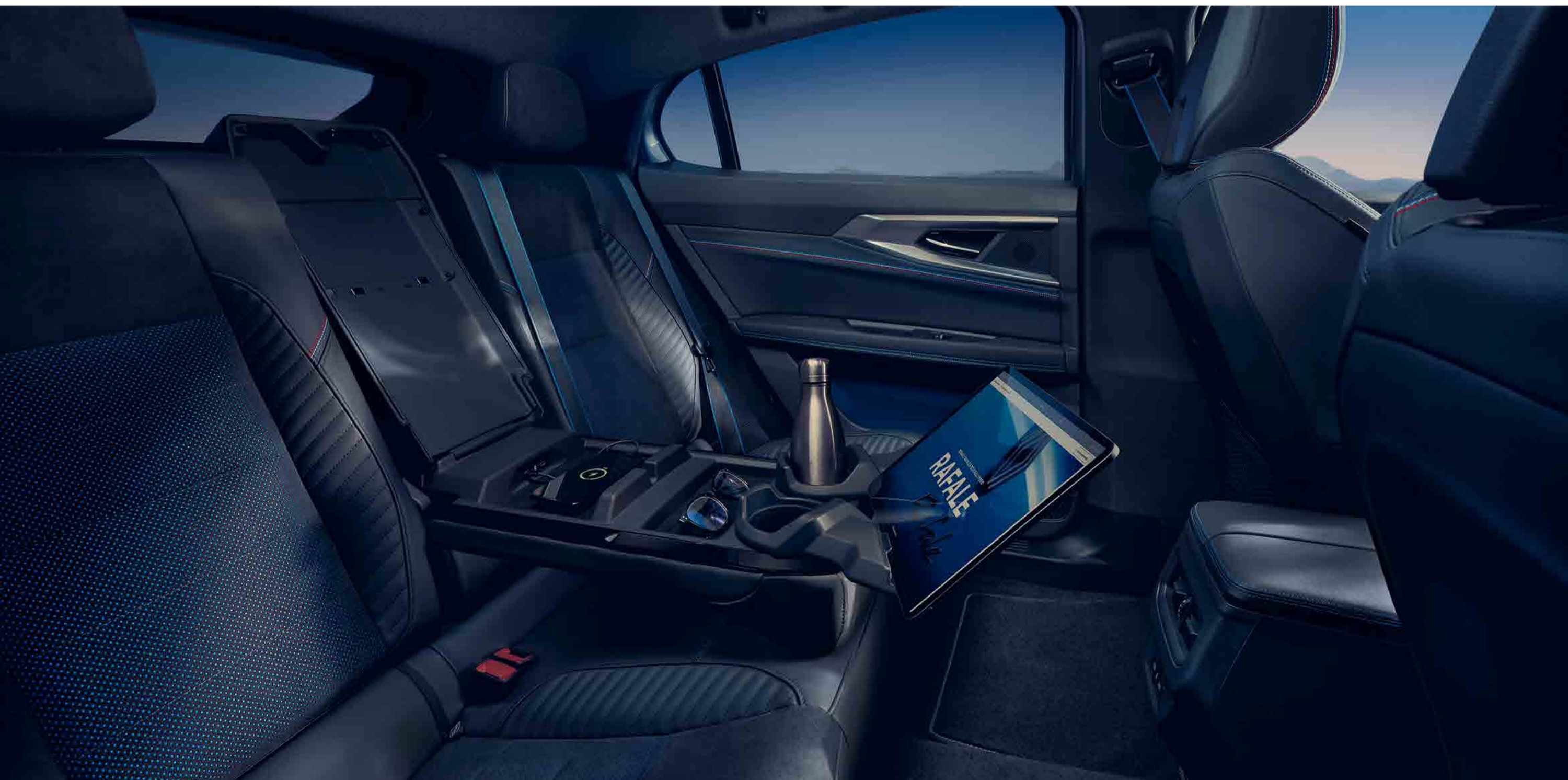

komfortable Beinfreiheit von großzügigen 30,2 cm im Fond

Im Kofferraum mit 627 l Ladevolumen ist reichlich Platz für das große Gepäck Ihrer Passagiere. Dank der motorisierten Handsfree-Heckklappe ist der Zugriff besonders komfortabel.



(1) je nach Version optional (2) nur in Verbindung mit dem Gesichtserkennungssystem verfügbar (3) Um Anwendungen von Google Play herunterzuladen, müssen Sie in Ihrem OpenR link-Profil ein Google-Konto angeben. Für die Nutzung der von Google Play heruntergeladenen Servicepakete umfasst ein spezieller Datentarif erforderlich. Das beim Kauf des Fahrzeugs enthaltene Servicepaket umfasst ein Datenvolumen von 2 GB pro Monat für 3 Jahre oder für die Dauer Ihres Vertrags mit Mobilize Financial Services (alle Verträge mit Ausnahme von klassischen Krediten). Um es zu aktivieren, müssen Sie Ihre Identität in Ihrer My Renault-App überprüfen. Sie können auch die Verbindung Ihres Smartphones mit Ihrem Auto teilen. Alle Google-Marken sind Eigentum der Google LLC. (4) optional (5) Die Connected Services von My Renault stehen Ihnen ab Lieferdatum Ihres Renault für 8 Jahre zur Verfügung. Die integrierten Connected Services von Google werden ab dem Lieferdatum Ihres Fahrzeuges für 3 Jahre oder für die Dauer Ihres Vertrags mit Mobilize Financial Services (alle Verträge mit Ausnahme von klassischen Krediten) angeboten.

[konfigurieren Sie Ihr Fahrzeug →](#)

[Menü ↑](#)

Multimediasystem OpenR link mit integriertem Google

Die openR-Bildschirme mit einer Fläche von 774 cm² bieten Zugang zum Multimediasystem OpenR link mit integriertem Google⁽¹⁾. Damit stehen Ihnen über 100 Apps zur Verfügung – darunter 13 Renault Partner Apps über Google Play⁽²⁾ – sowie eine große Auswahl an vernetzten Diensten und digitalen Inhalten.



Baustellen, Sperrungen oder andere unerwartete Hindernisse: Google Maps⁽³⁾ kennt sie und leitet Sie schnell zum Ziel. Auch mal ohne Internetverbindung.



Routenplanung, Temperatureinstellungen, Wechsel des Fahrmodus: Sagen Sie einfach „Hey Google“, und der Sprachassistent ist ganz Ohr für Ihre Wünsche.



Waze, SongPop for Renault, Amazon Music und mehr als 100 weitere Apps mit exklusiven Inhalten stehen Ihnen über Google Play⁽²⁾ zur Verfügung.

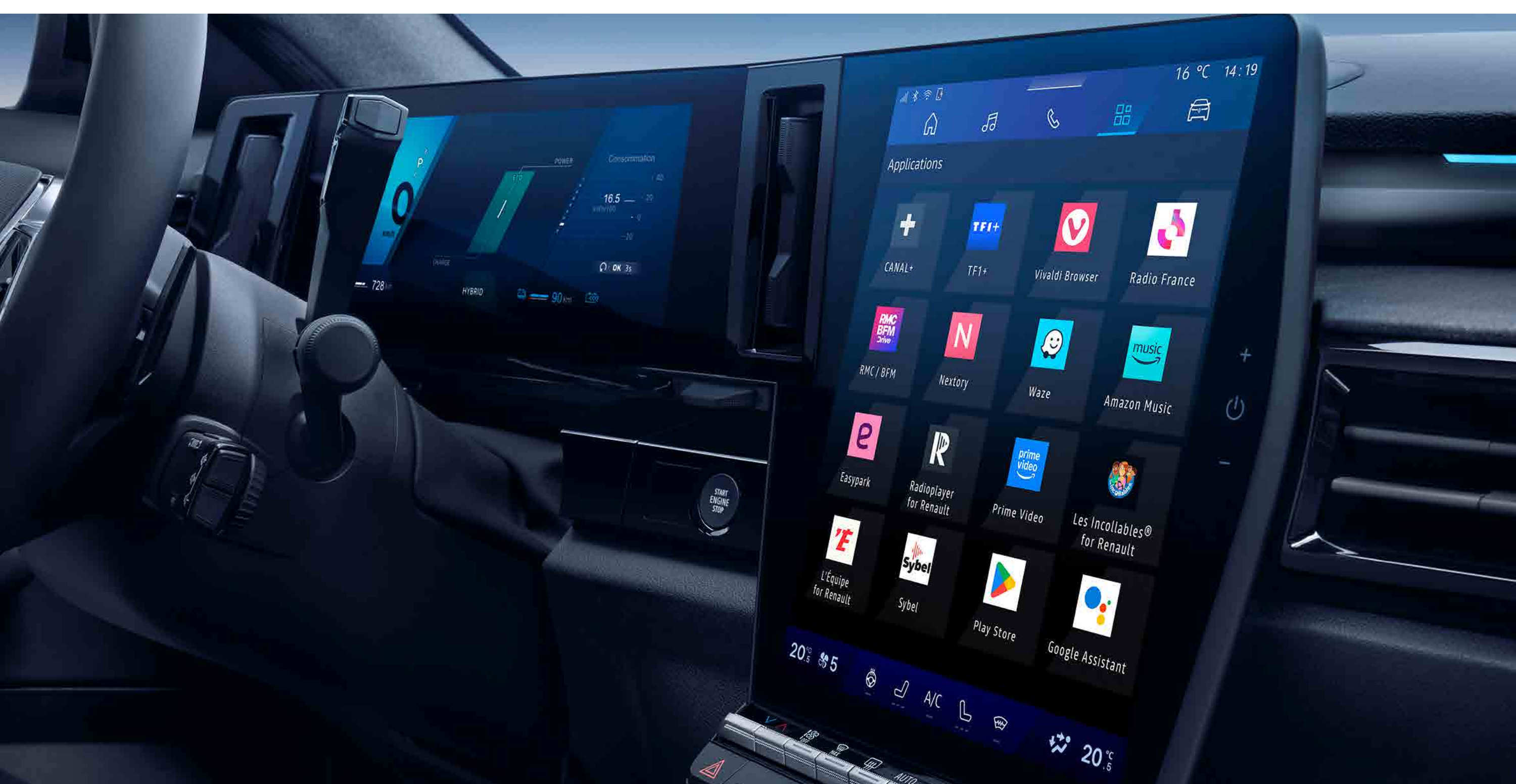

Mit der My Renault App⁽³⁾ sind Sie Ihrem Renault Rafale auch aus der Ferne immer nah. Vernetzte Services, Fahrzeugortung, Wartungshistorie, Terminerinnerungen oder einen Termin mit der Werkstatt vereinbaren: Mit Ihrem Smartphone haben Sie alles im Griff.

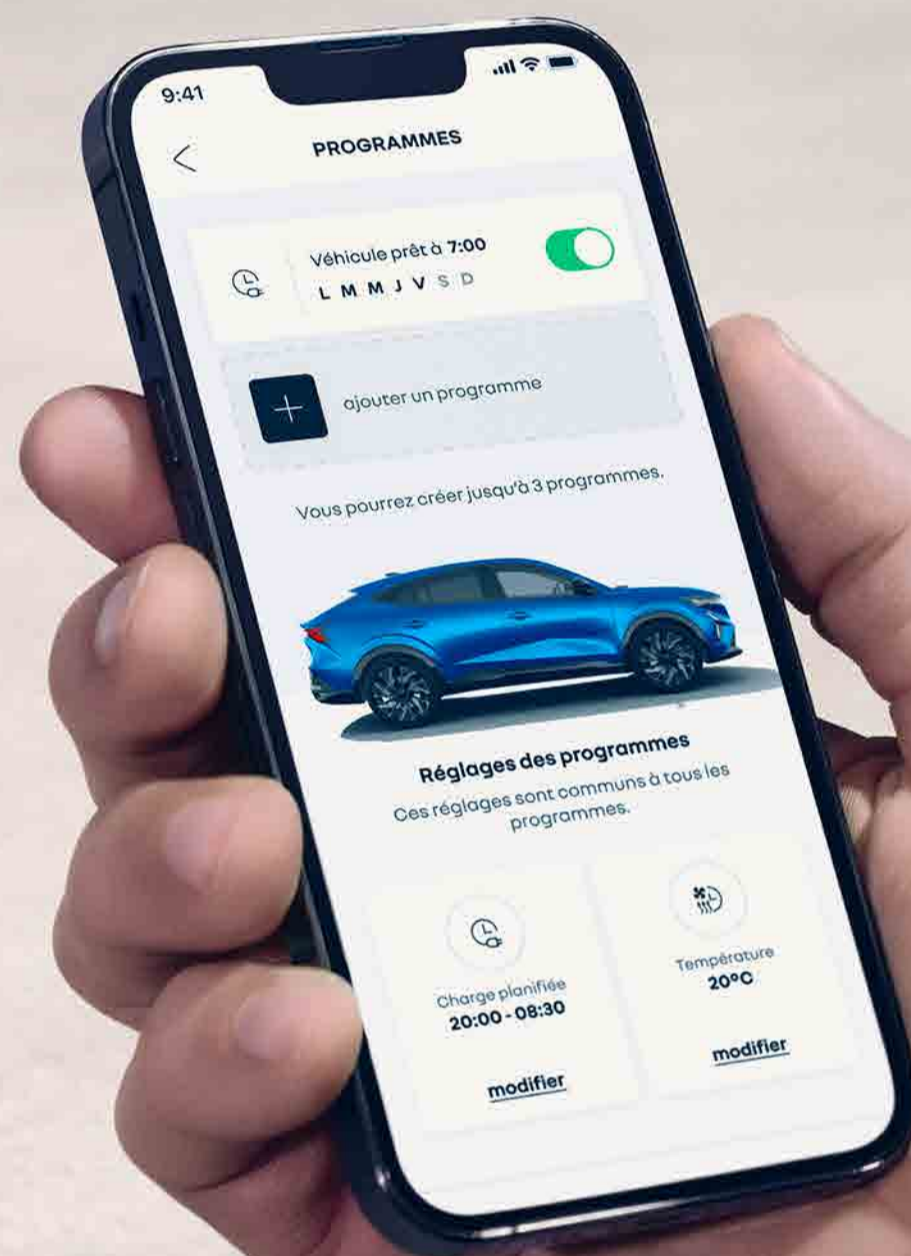

(1) Alle Marken von Google sind Eigentum der Google LLC. (2) Um Anwendungen von Google Play herunterzuladen, müssen Sie in Ihrem OpenR link-Profil ein Google-Konto angeben. Für die Nutzung der von Google Play heruntergeladenen Anwendungen ist ein spezieller Datentarif erforderlich. Das beim Kauf des Fahrzeugs enthaltene Servicepaket umfasst ein Datenvolumen von 2 GB pro Monat für 3 Jahre oder für die Dauer Ihres Vertrags mit Mobilize Financial Services (alle Verträge mit Ausnahme von klassischen Krediten). Um es zu aktivieren, müssen Sie Ihre Identität in Ihrer My Renault-App überprüfen. Sie können auch die Verbindung Ihres Smartphones mit Ihrem Auto teilen. Alle Google-Marken sind Eigentum der Google LLC. (3) Die Connected Services von My Renault stehen Ihnen ab Lieferdatum Ihres Renault für 8 Jahre zur Verfügung. Die integrierten Connected Services von Google werden ab dem Lieferdatum Ihres Fahrzeuges für 3 Jahre oder für die Dauer Ihres Vertrags mit Mobilize Financial Services (alle Verträge mit Ausnahme von klassischen Krediten) angeboten.

erstklassiger Klang Harman Kardon®

Perfekt schallgedämmt dank der von Renault entwickelten Technologie mit Kokon-Effekt, ermöglicht Ihnen der Innenraum den optimalen Genuss des Harman Kardon® High-Fidelity-Sounds⁽¹⁾. Fünf mit Jean-Michel Jarre entwickelte Hörmodi stehen, je nach Wiedergabequelle, für individuellen Musikgenuss zur Wahl.

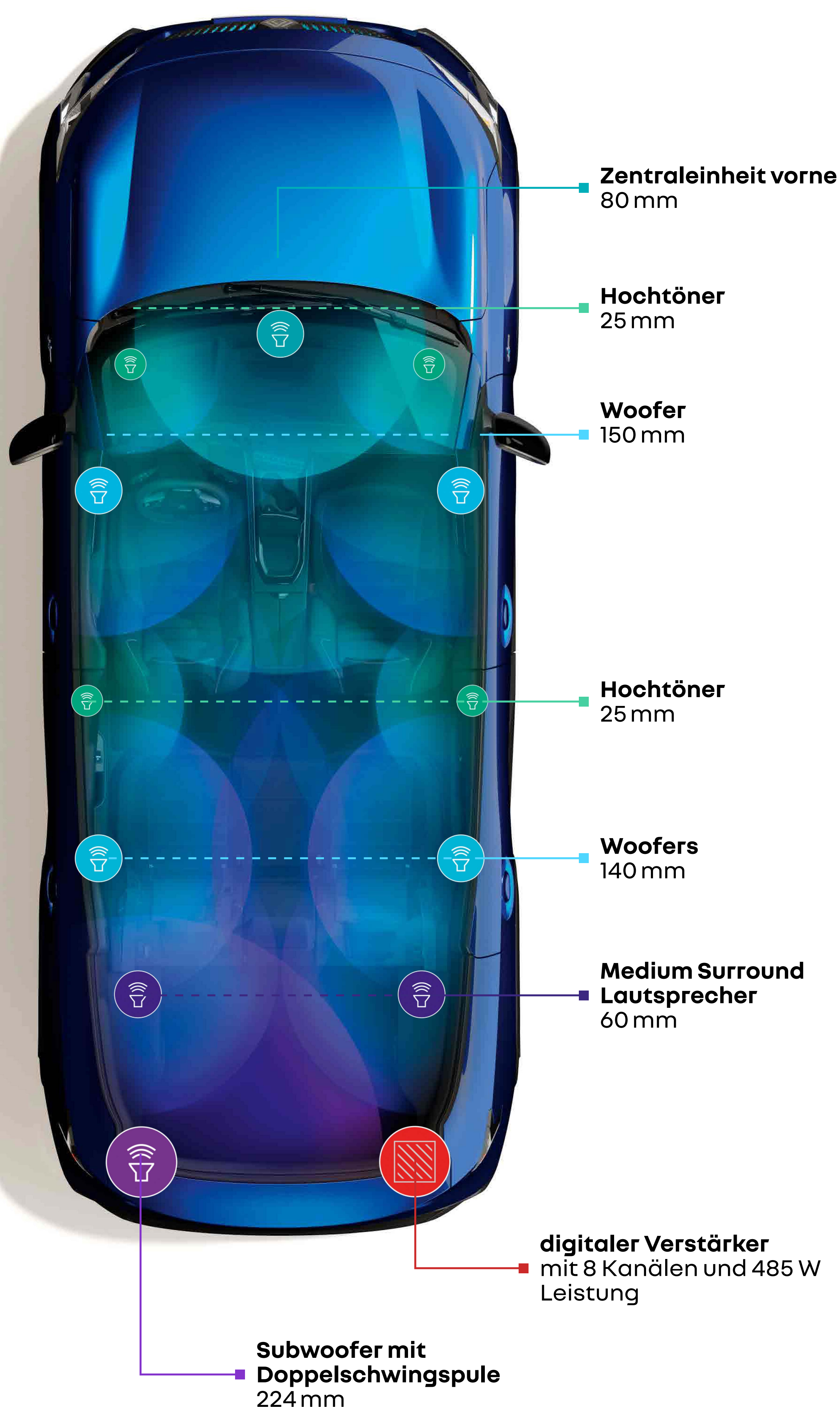

(1) optional erhältlich

[konfigurieren Sie Ihr Fahrzeug →](#)

[Menü ↑](#)

analysieren, informieren, coachen

Der Safety Score bewertet Ihre Fähigkeit, sicher zu fahren, indem er Daten zu Geschwindigkeit, Fahrverlauf, Sicherheitsabstand und Aufmerksamkeit analysiert, die während der Fahrt erfasst werden.



Der Safety Coach nutzt den jeweiligen Safety Score und aktuelle Umgebungsdaten, um Sie in Echtzeit über potenzielle Gefahren auf Ihrer Strecke zu informieren und Tipps zur optimalen Fahrweise zu geben.

05. Sicherheit



bis zu 33 fortschrittliche Fahrassistenzsysteme

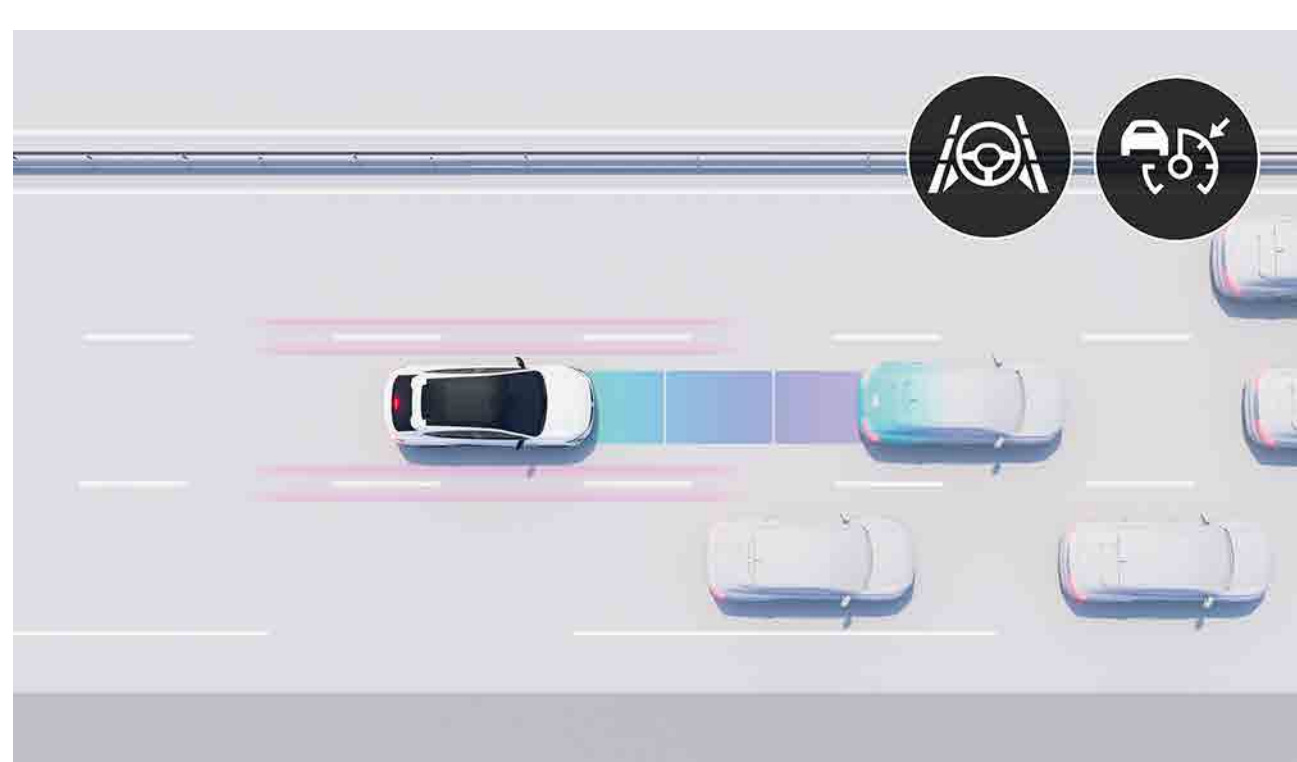

Active Driver Assist

Das System regelt die Geschwindigkeit unter Berücksichtigung der Straßenverhältnisse, hält den Sicherheitsabstand ein und hilft Ihnen außerdem dabei, mittig in der Spur zu fahren. Im Stop-and-go-Verkehr bremst er bei Bedarf ab und beschleunigt automatisch wieder.



vorausschauendes Fahren im Hybridmodus⁽¹⁾⁽²⁾

Sieht voraus, wann das Fahren mit Verbrennungsmotor, der Hybridbetrieb oder das Fahren im Elektromodus effizienter ist. Es analysiert kontinuierlich Ihre Route, um zu ermitteln, wann Sie durch die Stadt fahren und ob Steigungen oder ein Stau vor Ihnen liegen. Für die Optimierung von Kraftstoffverbrauch und Leistung.



360°-3D-Kamera

Vier Kameras erfassen die Situation rund um Ihr Fahrzeug und machen das Einparken mit unterschiedlichen Ansichten sicher und einfach.

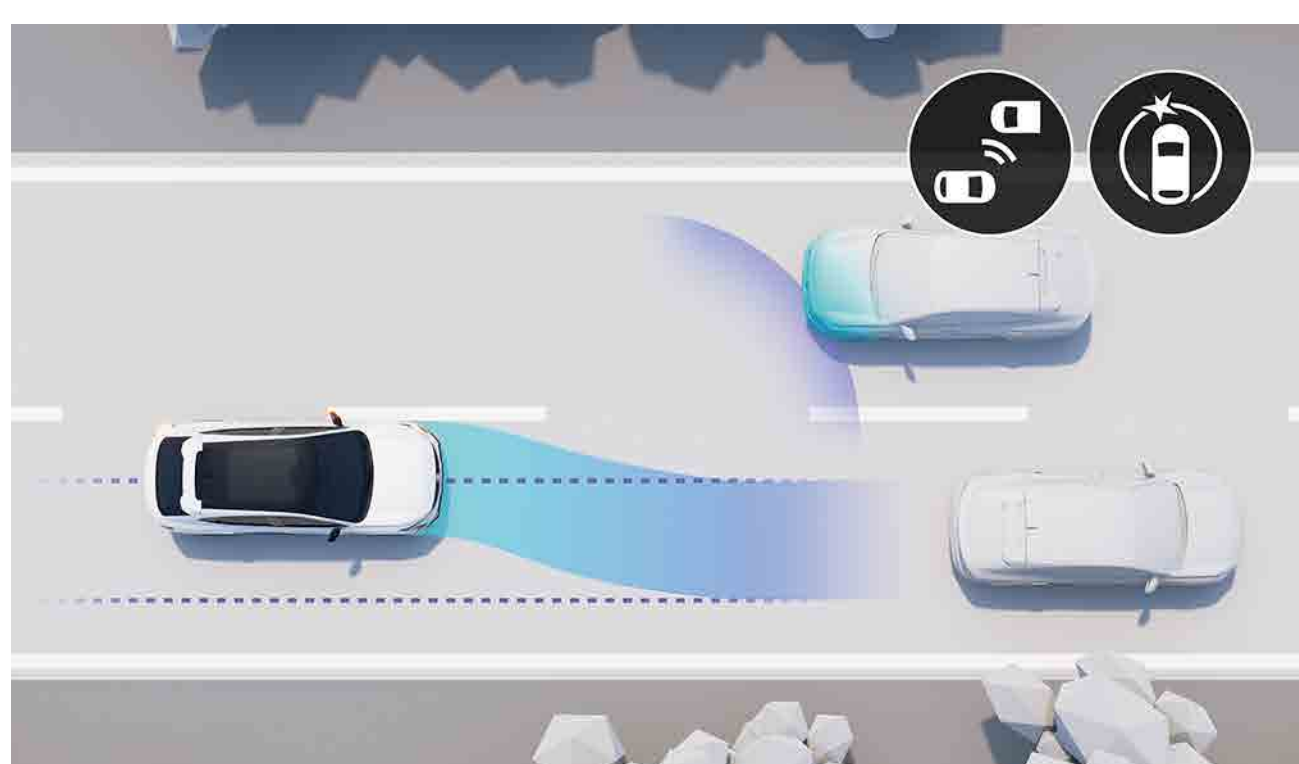

aktiver, frontaler Abstandswarner

Bei einem Wechsel der Fahrspur, warnt Sie der Assistent im Falle einer möglichen Kollision mit einem überholenden Fahrzeug. Wenn eine Kollision wahrscheinlich ist, führt das System automatisch eine Notfall-Korrektur durch.

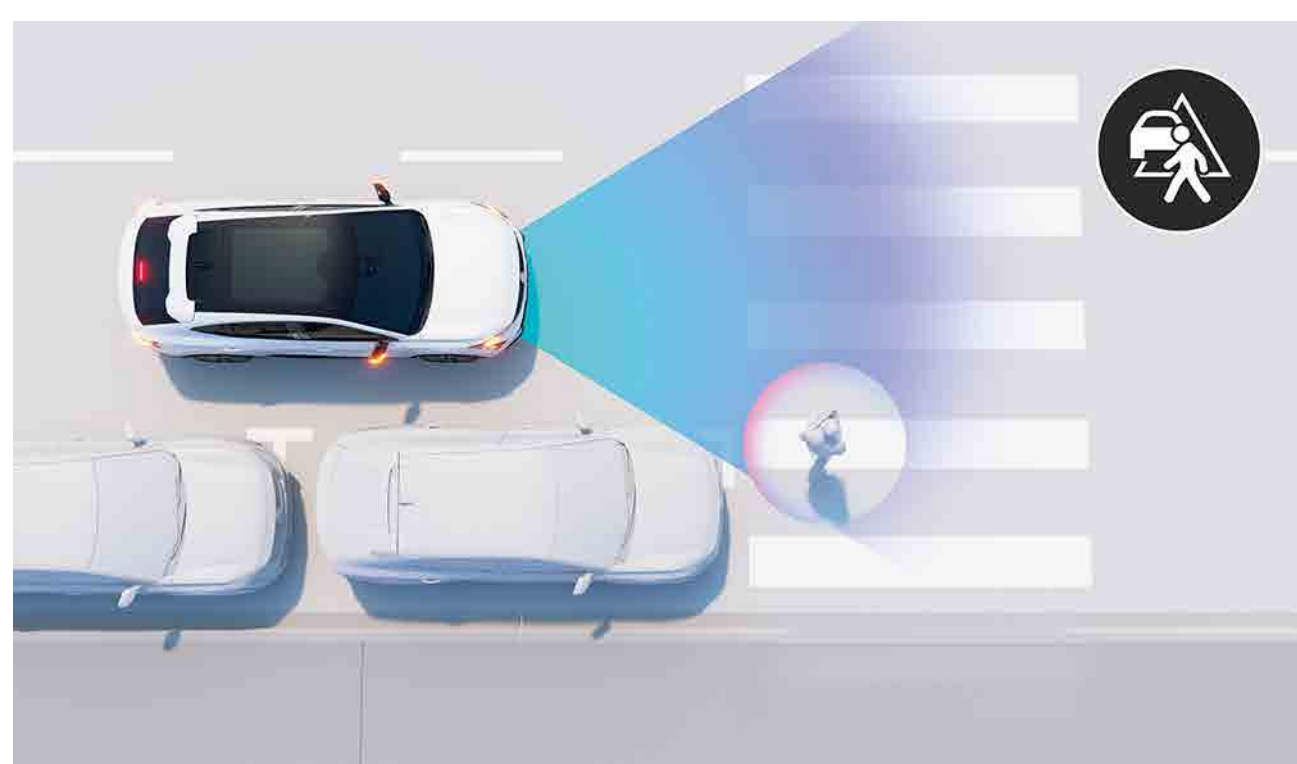

aktiver Notbremsassistent mit Fußgänger-/Radfahrererkennung

Erkennt in der Stadt Autos, Motorräder, Fußgänger und Radfahrer bei Tag und Nacht und warnt den Fahrer vor einer unmittelbaren Gefahr. Um einen Zusammenstoß zu vermeiden, kann er aktiv eine Notbremsung auslösen. Das System ist ab 7 km/h aktiv.

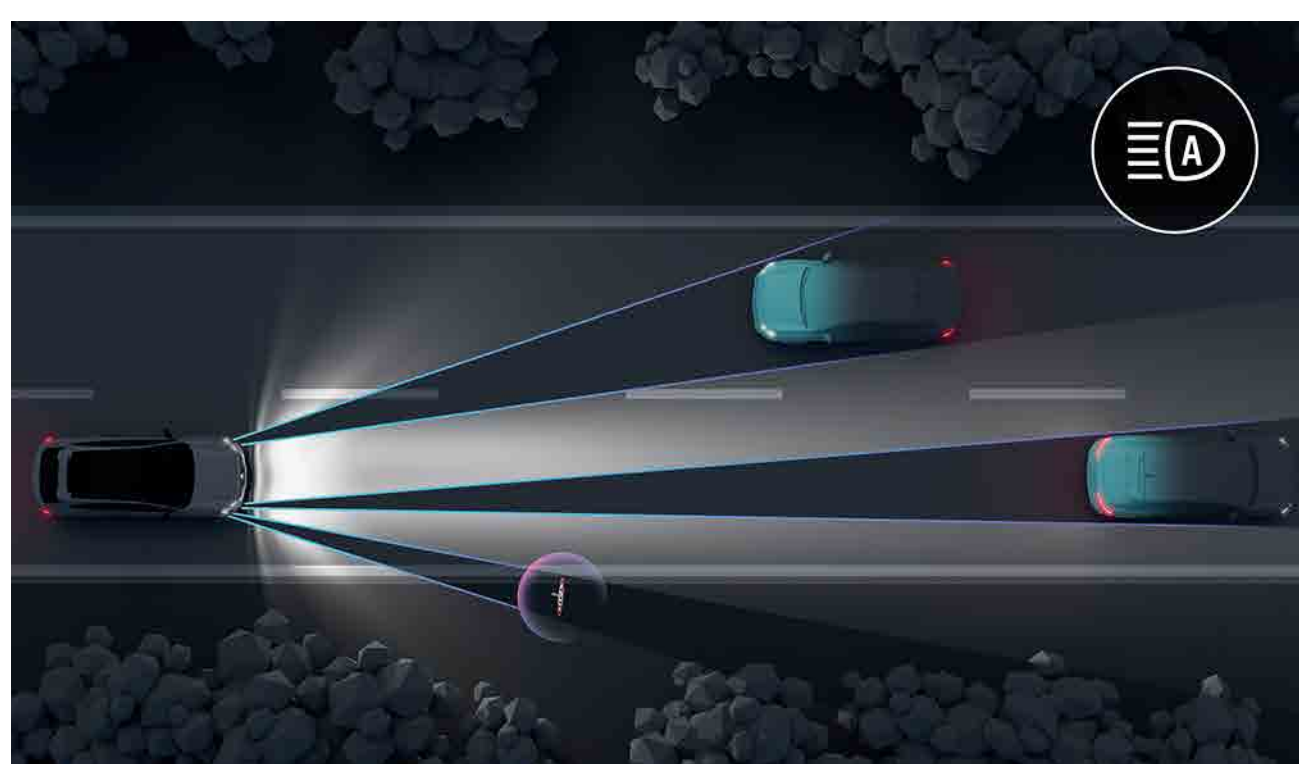

adaptive Voll-LED-Scheinwerfer Pure Vision

Die leuchtstarken Scheinwerfer passen automatisch die Reichweite und die Breite an die Verkehrssituation und die Wetterbedingungen an (automatischer Wechsel zwischen Fern- und Abblendlicht) und sorgen so für mehr Sicherheit und erhöhten Fahrkomfort.

Fahrassistenzsysteme

- Prädiktiver Eco-Fahrassistent⁽¹⁾
- Active Driver Assist
- 9,3" Head-up-Display
- Berganfahrhilfe
- Abstandswarner
- Anhängerstabilitätskontrolle
- Automatisches Umschalten von Fern- und Abblendlicht
- prädiktives Hybrid-Fahren⁽¹⁾⁽²⁾
- adaptive LED-Vision-Scheinwerfer (mit integrierter Nebelscheinwerfer-Funktion)
- LED-Matrix-Vision-Scheinwerfer
- Geschwindigkeitsbegrenzer
- adaptiver Geschwindigkeitsregler
- intelligenter adaptiver Geschwindigkeitsregler⁽¹⁾

Einparkhilfen

- Einparkhilfe hinten
- Einparkhilfe vorne
- seitliche Einparkhilfe
- Rückfahrkamera
- 3D-Rundumsichtkamera 360°
- Freihändig einparken (Parkassistent)

Sicherheitsassistenten

- Not-Halteassistent
- Spurverlassenswarnung
- Sichere-Ausstiegswarnung für Insassen
- Toter-Winkel-Warner
- Querverkehrswarner hinten
- Spurhalteassistent
- Heckkollisionswarner mit Notspurkorrektur
- Frontkollisionswarner mit Notspurkorrektur
- Autonomer Notbremsassistent für Stadt und Land, mit Fußgänger- und Radfahrererkennung
- Autonomer Notbremsassistent an Kreuzungen
- Autonomer Notbremsassistent beim Rückwärtsfahren
- Verkehrszeichenerkennung
- Verkehrszeichenerkennung mit Geschwindigkeitsüberschreitungswarnung⁽³⁾
- Fahrer-Aufmerksamkeitsüberwachung

(1) Für 3 Jahre inklusive. (2) Kontinuierlich verfügbar für Hyper Hybrid E-Tech und über 7 km für Full Hybrid E-Tech. (3) Für 14 Jahre inklusive.

mehr Infos zu Fahrassistenzsystemen →

Menü ↑

06. Personalisierungen

Lackierungen



Perlmutter-Weiß⁽²⁾



Black-Pearl⁽¹⁾



Schiefer-Grau⁽¹⁾



Schiefer-Grau matt⁽³⁾



Gipfel-Blau^{(2)*}



Gipfel-Blau matt^{(3)}**

(1) Metallic-Lackierung

(2) Sondermetallic-Lackierung

(3) Matt-Sonderlackierung

Abbildungen sind nicht vertraglich bindend, dargestellt mit optionalem schwarzem Dach.

*nur für Esprit Alpine und Atelier Alpine erhältlich

** nur für Atelier Alpine erhältlich

konfigurieren Sie Ihr Fahrzeug →

Menü ↑

06. Personalisierungen

Techno



- Rücksitzbank 40-20-40 mit Skidurchreiche
- 3D-Kühlergrill mit seidenmatt schiefergrauem Hintergrund und Frontschürze mit silbergrauen Zierelementen
- Fahrererkennungskamera
- elektrisch anklappbare, einstellbare und beheizbare Außenspiegel
- OpenR link 12": vernetztes Multimediasystem mit integriertem Google



gemischte Polsterung aus genarbtm, beschichtetem Textil (TEP) und hellgrauem Stoff mit eingepprägtem Motiv



Sitzpolster aus genarbtm, beschichtetem Textil (TEP) in Titan-Schwarz, perforiert, mit schwarzen Ziernähten (Option)



20"-Leichtmetallfelgen „Sonic“

06. Personalisierungen

Esprit Alpine



- Motorisierte Heckklappe und verchromte Ladekante
- 3D-Kühlergrill mit seidenmattem „Gipfelblau“-Hintergrund
- 4Control Advanced Allradlenkung
- Armaturenbrett-Oberfläche in Alcantara® mit blauen Ziernähten
- Alcantara®-Sitzpolster mit beleuchteter „A fléché“-Logo

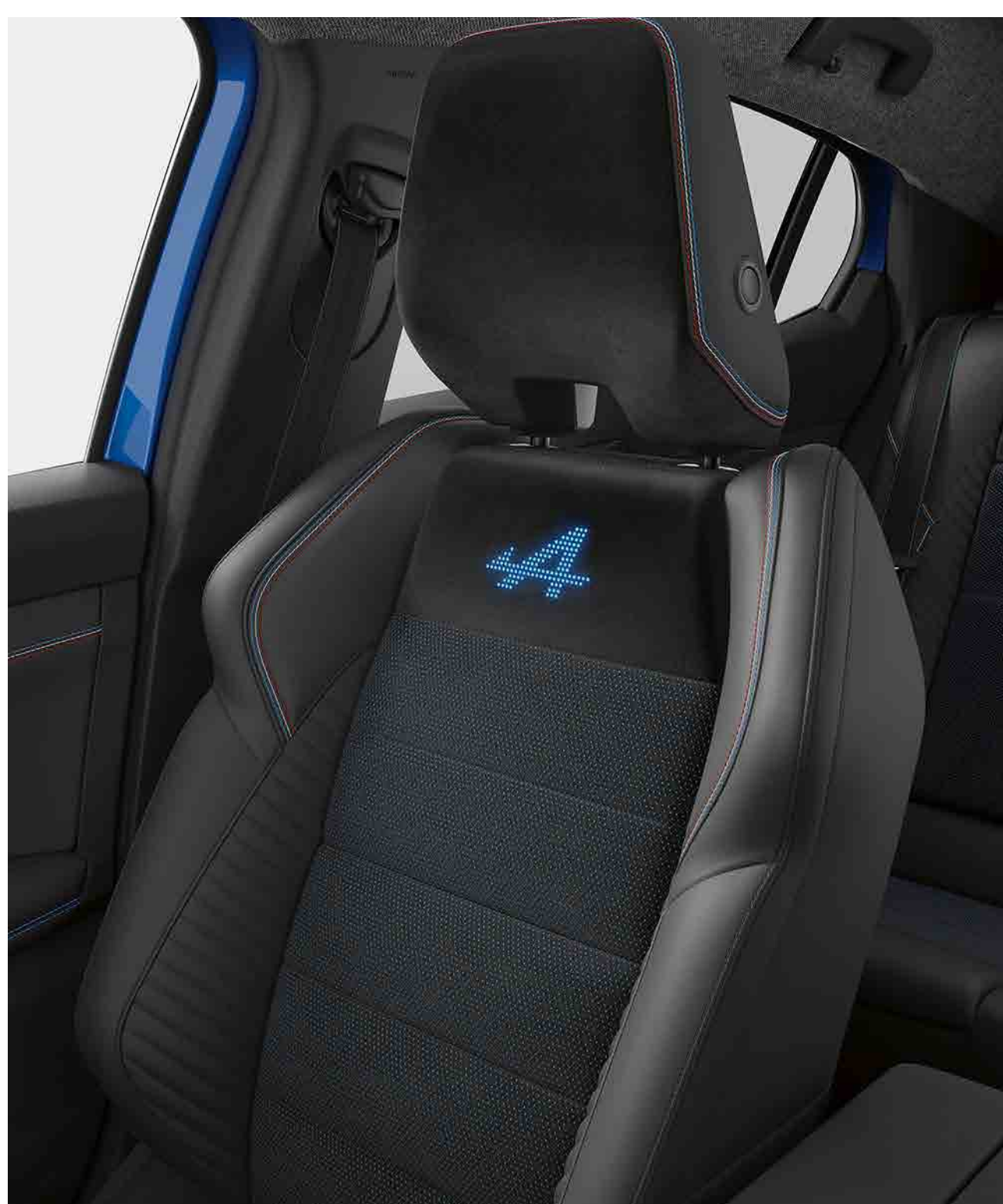

Recycelte Alcantara®-Polsterung mit Perforationen auf blauem Hintergrund / feingenarbtetes, beschichtetes Textil (TEP) mit blauen, weißen und roten Ziernähten



Perforierte Sitzpolsterung aus feingenarbtetem, beschichtetem Textil (TEP) in Titan-Schwarz mit schwarzen Ziernähten (Option)



20" Leichtmetallfelge „Castellet“ in Diamantschwarz mit grauem Rauchlack

06. Personalisierungen

Atelier Alpine



- Atelier-Alpine-Badge
- Armaturenbrett-Design in Schieferoptik
- Fahrwerk von der Alpine-Ingenieurabteilung abgestimmt
- Alpine-spezifisches Multi-Sense mit Agilitätskontrolle
- Aktives Fahrwerk mit vorausschauender Kamera
- 4x4-Antrieb

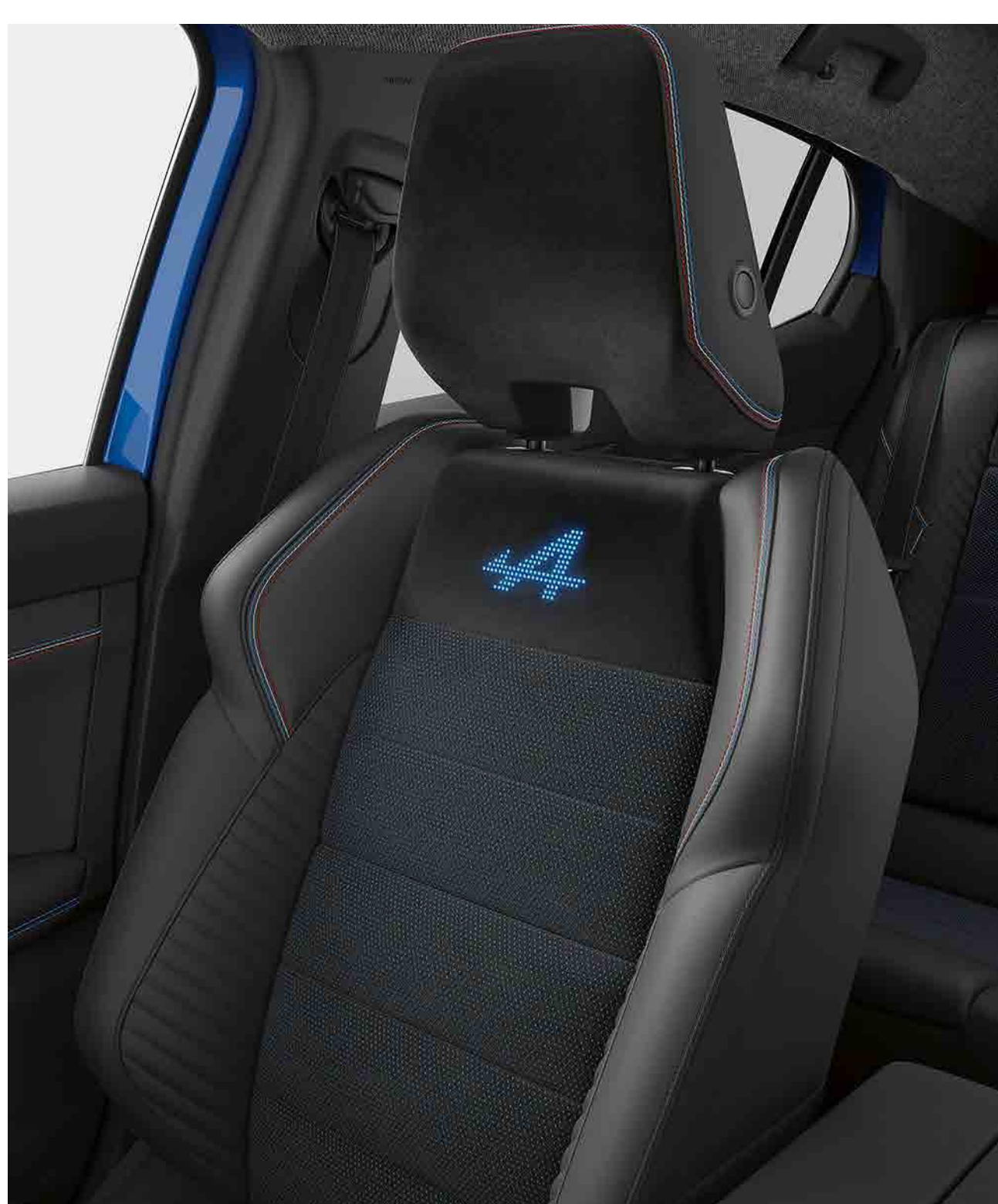

Recycelte Alcantara®-Polsterung mit Perforationen auf blauem Hintergrund / feingenarbttes, beschichtetes Textil (TEP) mit blauen, weißen und roten Ziernähten



Perforierte Sitzpolsterung aus feingenarbttem, beschichtetem Textil (TEP) in Titan-Schwarz mit schwarzen Ziernähten (Option)



21" Leichtmetallfelge „Chicane“ in Diamantschwarz mit grauem Rauchlack

[weitere Infos in der Preisliste →](#)

[Menü ↑](#)

06. Personalisierungen

Zubehör



seitliche Trittstufen

Die praktischen Trittstufen schützen die Karosserie des Renault Rafale vor kleinen Schäden im Alltag und erleichtern den Zugang zu Gepäck auf den Dachträgern. Gleichzeitig unterstreichen sie den dynamischen Charakter des Fahrzeugs.



Heckspoiler

Veredeln Sie die hintere Linie der Karosserie mit dem Heckspoiler, um das aerodynamische Profil des Renault Rafale zu unterstreichen.



hohes Komfortkissen an den hinteren Kopfstützen

Wer in der ersten Klasse reisen möchte, entscheidet sich für das hintere Kopfstützenpolster, das die hochwertige Optik unterstreicht und mit seiner Auflagefläche aus Alcantara Halt und Wohlbefinden bietet.

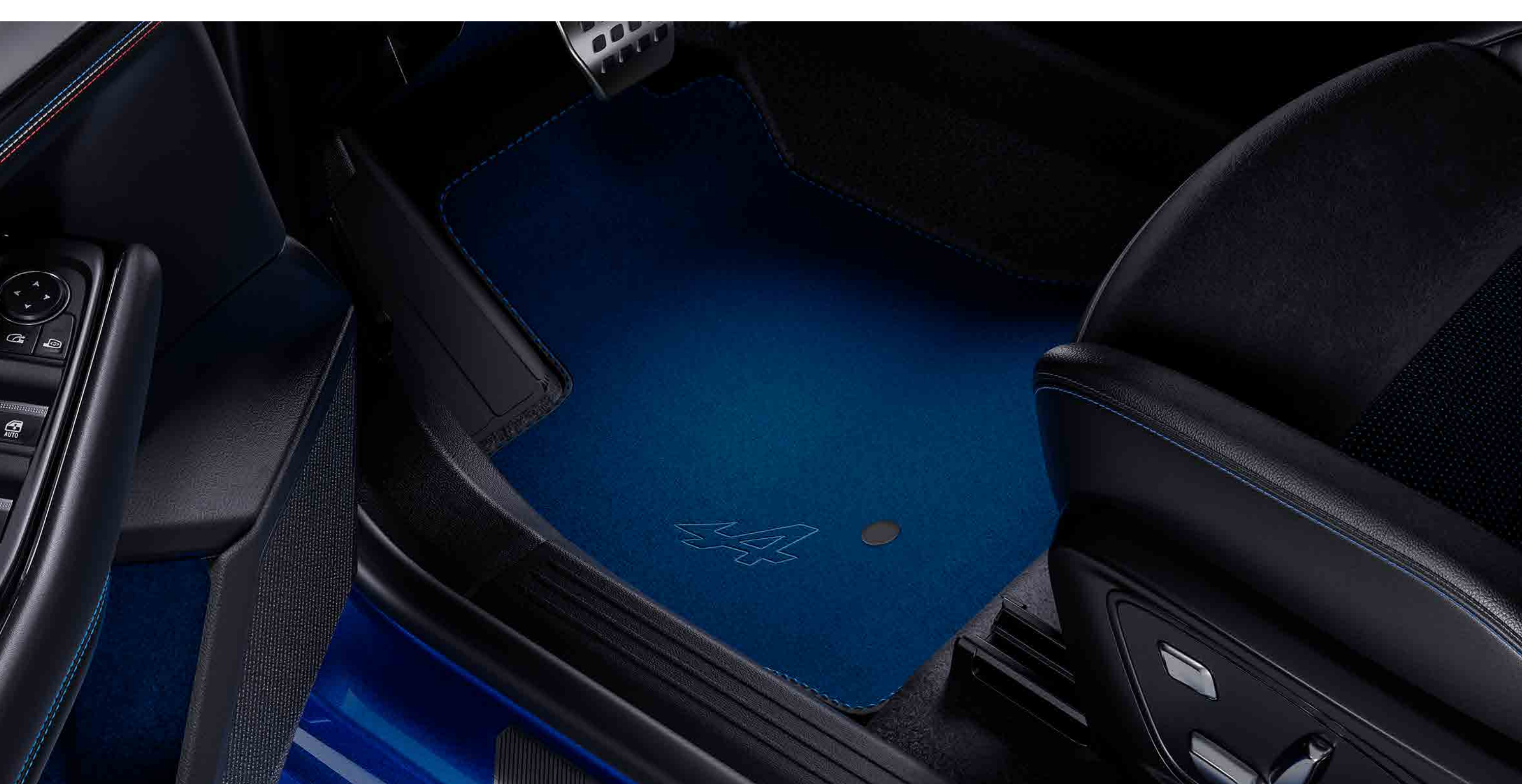

Textil-Fußmatten „Esprit Alpine“

Die Textil-Fußmatten „Esprit Alpine“ verleihen dem Innenraum einen sportlichen Look.



elektrisch einklappbare Anhängerkupplung

Mit der innovativen elektrischen Anhängerkupplung von Renault ziehen und transportieren Sie problemlos alles – vom Anhänger über den Wohnwagen bis hin zu sperrigen Gegenständen. Sie löst sich automatisch in Sekundenschnelle durch Betätigen eines Bedienelements im Kofferraum. Einklappt ist sie unsichtbar und bewahrt perfekt das Design Ihres Renault Rafale. Intelligent und optimal auf Ihr Fahrzeug abgestimmt, werden Sie sie nicht mehr missen wollen!

[Original-Zubehör entdecken →](#)

[Menü ↑](#)

07. Maße

Abmessungen & Kofferraumvolumens

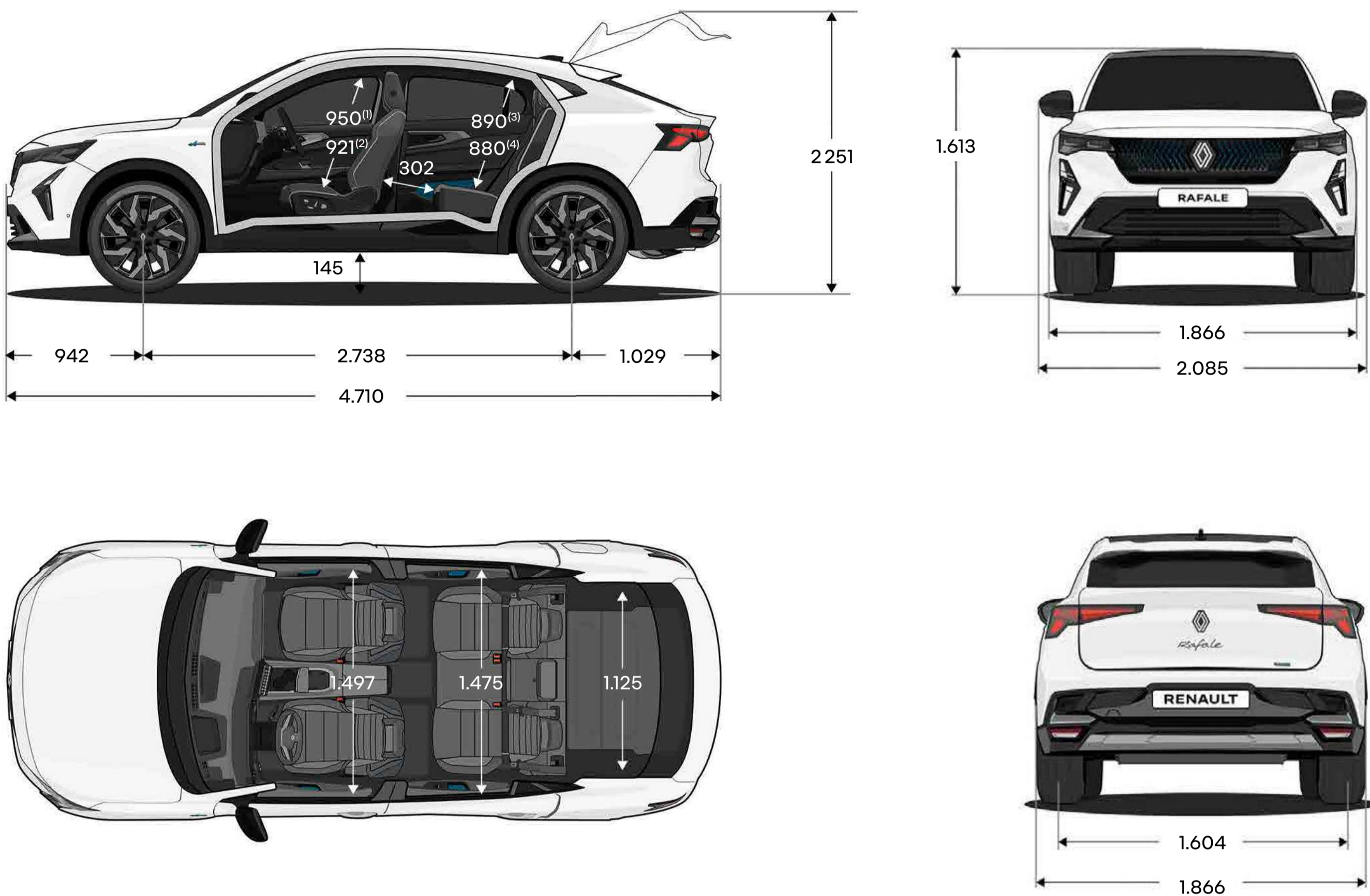

Kofferraumvolumen (l)	Full Hybrid E-Tech 200	Hyper Hybrid E-Tech 4x4 300
Kofferraum (min.)	627	539
Kofferraum (max.)	1.900	1.826
Stauraum unter Doppelboden	92	4

Abmessungen in (mm)

(1) Kopffreiheit in der ersten Reihe mit Solarbay® (2) Kopffreiheit in der ersten Reihe ohne Solarbay®

(3) Kopffreiheit in der zweiten Reihe mit Solarbay® (4) Kopffreiheit in der zweiten Reihe ohne Solarbay®

[konfigurieren Sie Ihr Fahrzeug →](#)

[Menü ↑](#)

08. H1 human first program



Renault hat zusammen mit Forschern, Feuerwehrleuten und anderen Experten ein umfassendes Sicherheitskonzept entwickelt – das „human first program“.

Um die Sicherheit im Straßenverkehr für alle Verkehrsteilnehmer – Fußgänger, Radfahrer und Autofahrer – zu erhöhen, hat das „human first program“ mehrere Ziele:

- 1. Sicherheitsausrüstungen und fortschrittliche Fahrassistenzsysteme entwickeln, um Unfälle zu verhindern**

Seit 1970 wurden über 2.000 Sicherheitspatente angemeldet, 34 innovative Fahrassistenzsysteme sowie mehr als 60 Sicherheitsausrüstungen entwickelt und Fahrzeuge mit bis zu 7 Airbags, ISOFIX-Kindersitzbefestigung und Renault Fix4sure ausgestattet.
- 2. gemeinsam mit der Feuerwehr Innovationen entwickeln, um bei Unfällen besser helfen zu können**

Im Programm QRescue wurden schon über 5.000 Feuerwehrleute in 20 Ländern weltweit ausgebildet, jährlich werden etwa 400 Fahrzeuge für die Ausbildung gespendet.
- 3. große Summen in Forschung und Entwicklung investieren, um die Unfallzahlen und ihre Schwere zu verringern**

Fortschrittliche Assistenzsysteme wie „Safety Score“ oder „Safety Coach“ unterstützen die fahrende Person, indem sie ihr Fahrverhalten analysieren, Auffälligkeiten erkennen und Hinweise für sichereres Fahren geben.

mehr über das „human first program“ erfahren

Renault care service

Wir möchten, dass Sie mit Ihrem Renault immer rundum zufrieden sind. Deshalb haben wir Services entwickelt, die perfekt zu Ihrem Fahrzeug und zu Ihren persönlichen Wünschen passen.

Online-Serviceangebote einholen, den Händler Ihrer Wahl kontaktieren und Termine vereinbaren, Wartungsverträge, Garantieverlängerungen und Pannenhilfe – alles, um Ihnen das Leben leichter zu machen.

Mit My Renault haben Sie immer alles im Blick. In Ihrer virtuellen Garage verwalten Sie bequem bis zu 15 Fahrzeuge inklusive aller dazugehörigen Verträge. Ihr persönlicher Wartungsplaner erinnert Sie rechtzeitig an bevorstehende Service-, Wartungs- und Hauptuntersuchungs-Termine.

[mehr über den Renault Care Service erfahren](#)

[mehr zu My Renault erfahren](#)



mehr entdecken

[konfigurieren Sie Ihr Fahrzeug →](#)

[unverbindliches Angebot anfordern →](#)

[Probefahrt anfragen →](#)

[Händler finden →](#)

[MY Renault App downloaden →](#)



Renault hat den Inhalt dieser Druckschrift möglichst genau und nach dem aktuellen Stand zum Zeitpunkt der Drucklegung verfasst. Im Rahmen der Politik der ständigen Verbesserung behält sich Renault jedoch vor, an den beschriebenen beziehungsweise dargestellten Fahrzeugen (an der serienmäßigen Ausstattung, an den Optionen oder am Zubehör) jederzeit Änderungen vorzunehmen. Modellreihen, Modelle, technische Daten sowie Ausstattung und Zubehör können je nach Land unterschiedlich sein. Die gezeigten Ausstattungen sind je nach Designlinie Serie oder Option und können gegebenenfalls nicht verfügbar sein. Die in unserem Material enthaltenen Angaben dienen nur als Richtlinie. Bitte fragen Sie daher Ihren Renault-Vertragspartner nach dem neuesten Stand. Aufgrund der Drucktechnik können die Farben in diesem Dokument von den Originalfarben der Lacke oder der Innenausstattung abweichen. Alle Rechte vorbehalten. Die komplette oder teilweise Vervielfältigung dieser Druckschrift ist in jedweder Form und mit jedem beliebigen Medium nur nach vorheriger schriftlicher Genehmigung von Renault möglich. Medieninhaber: Renault Österreich GmbH, Laaer-Berg-Straße 64, 1100 Wien. Änderungen, Satz und Druckfehler vorbehalten, Symbolfoto.

Gesamtverbrauch (l/100 km): 1,7-4-9; CO₂-Emissionen kombiniert: 40-110 g/km, homologiert gemäß WLTP.

Publicis - crédits photo : A. Doroszewicz - März 2026

Renault empfiehlt  Castrol

[Menü ↑](#)