

RENAULT TRAFIC PASSENGER



ganz großer Reisekomfort

Markantes Design, Smart Cockpit, variabler Passagierbereich mit bis zu neun Sitzplätzen und eine 1,90 m große Liegefläche in der Version mit Escapade-Paket.



Starten Sie im Renault Trafic Passenger komfortabel mit der ganzen Familie zur großen Reise ins Abenteuer.

**1,8 m³
Kofferraum-
volumen**

**bis zu 9
Plätze**

**fortschrittliche
Fahrassistenz-
systeme**

**bis zu 86 Liter
Stauraum**

interaktives Menü

01. Design

02. Innenraum

03. Modularität

04. Traffic Spaceclass

05. Fahrassistenzsysteme

06. Personalisierungen

07. Maße

08. H1 human first program

09. Services

ganz großer Auftritt

Das Design des Renault Trafic Passenger zeigt, dass er etwas ganz Besonderes ist. Außen verleihen ihm die neu gestaltete Frontpartie, 17"-Räder¹ und die charakteristische Lichtsignatur mit C-förmigen LED-Scheinwerfern Charakter und Dynamik.



Im Innenraum zeigt er sich mit dem neuen Instrumententräger ganz von seiner eleganten Seite.



¹ Optional erhältlich.

komfortabel und gut vernetzt

Große Schiebefenster, die leicht zu öffnen sind, lassen viel Licht in den geräumigen Innenraum des Renault Trafic Passenger. Bis zu 86,3 Liter praktischer Stauraum in zahlreichen Ablagen sorgen für Ordnung und Komfort an Bord.



Ausführung als Neunsitzer

Der große 8"-Touchscreen – je nach Ausstattung mit oder ohne integrierter Navigation¹ – bietet volle Konnektivität. Nutzen Sie Ihre Apps auf dem zentralen Display, und laden Sie Ihr Smartphone unterwegs kabellos mit dem Induktionsladegerät¹ auf.



Smartphone-Anbindung mit Android Auto™ oder Apple CarPlay™



Induktionsladegerät

¹ Optional erhältlich.

große Freiheit

Mit bis zu 6.000 Litern Ladevolumen ist der Renault Trafic Passenger ideal für Ihre Freizeitaktivitäten. Und dank seiner großartigen Modularität passt er sich immer wieder neu an Ihre Pläne an.



Laderaum mit 1.000 bis 6.000¹ Liter Volumen

Freuen Sie sich auf unzählige Möglichkeiten – von zwei bis zu neun Sitzplätzen.



auch mit neun Sitzplätzen: viel Platz im Kofferraum

¹ Bei der Konfiguration mit 2 bis 3 Sitzplätzen.

04. Trafic Spaceclass

auf Entdeckungstour im Spaceclass

In der Ausführung mit dem optionalen Escapade-Paket verwandelt sich der Trafic Spaceclass auf Wunsch in ein mobiles Schlafzimmer.



Aus der Rückbank wird ganz einfach ein bequemes Bett

Einfach die hintere Sitzbank umklappen, und schon können Sie es sich beim Grand Passenger zu zweit auf einem 1,90 Meter¹ langen Bett bequem machen. Dank der getönten Scheiben ist auch für Privatsphäre gesorgt.



bequeme, ebene Liegefläche mit einer Länge von bis zu 1,90 Metern

¹ Beim Passenger L1H1: 1,80 Meter.

Menü ↑

ausgestattet für höchste Ansprüche

Ob Business-Meeting oder Kaffeepause mit der Familie – im Trafic Spaceclass mit optionalem Signature-Paket ist alles drin. Am modularen Klapptisch ist Platz für bis zu fünf Personen, die es sich auf den drehbaren Einzelsitzen und der verschiebbaren Rückbank bequem machen können.



Einstellbare Rücken- und Armlehnen garantieren Komfort für alle. Dabei schützen getönte Scheiben vor neugierigen Blicken von außen.



drehbare Sitze, auf Schienen verschiebbar¹



230-Volt-Steckdose und USB-Anschluss

¹ Optional erhältlich.

[konfigurieren Sie hier Ihr Wunsch-Fahrzeug](#)

[Menü ↑](#)

fortschrittliche Fahrerassistenzsysteme

Im Renault Trafic Passenger unterstützt eine Vielzahl von nützlichen Assistenzsystemen den Fahrer. Sie sorgen dafür, dass Sie und Ihre Passagiere immer sicher ankommen, und helfen auch beim Einparken.

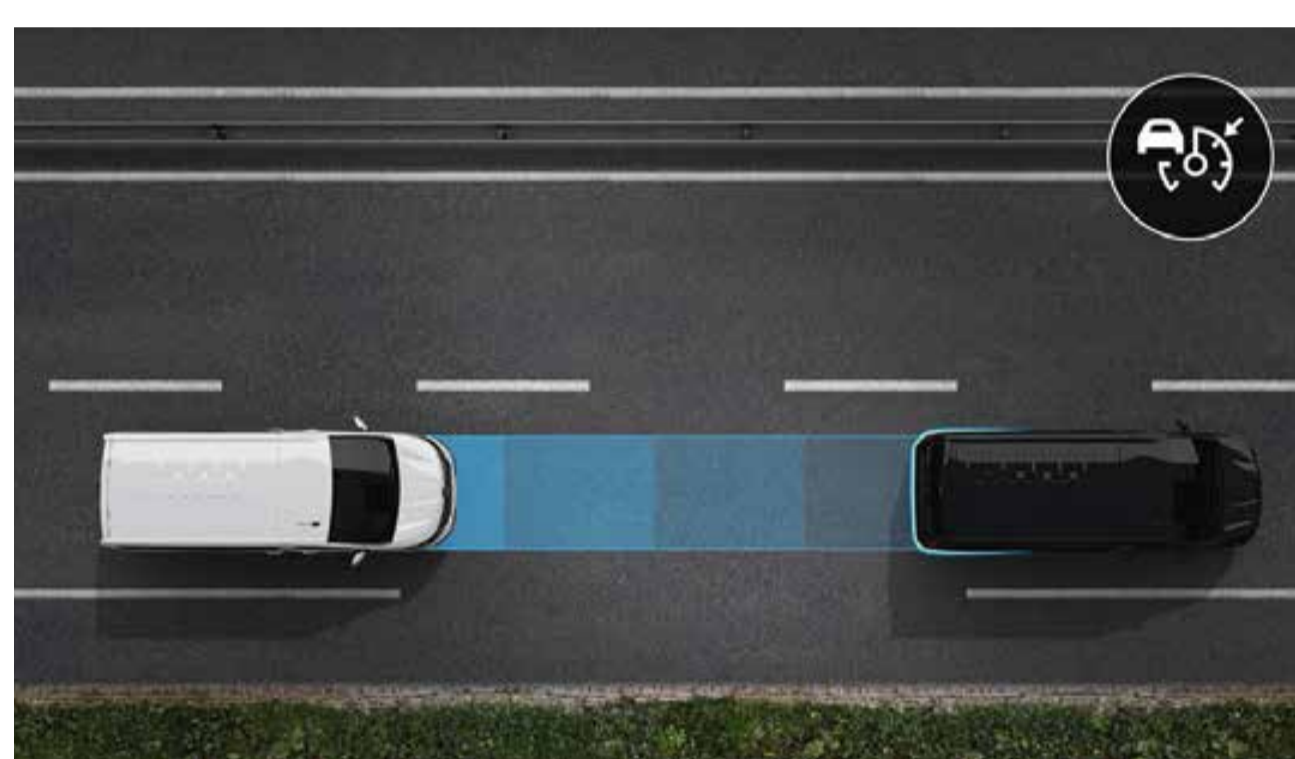

Der **Adaptive Tempopilot** hilft Ihnen, immer einen ausreichenden Sicherheitsabstand zum vorausfahrenden Fahrzeug zu halten. Das System bremst Ihren Trafic automatisch ab, wenn der Abstand zu gering ist, und beschleunigt, wenn die Straße wieder frei ist.

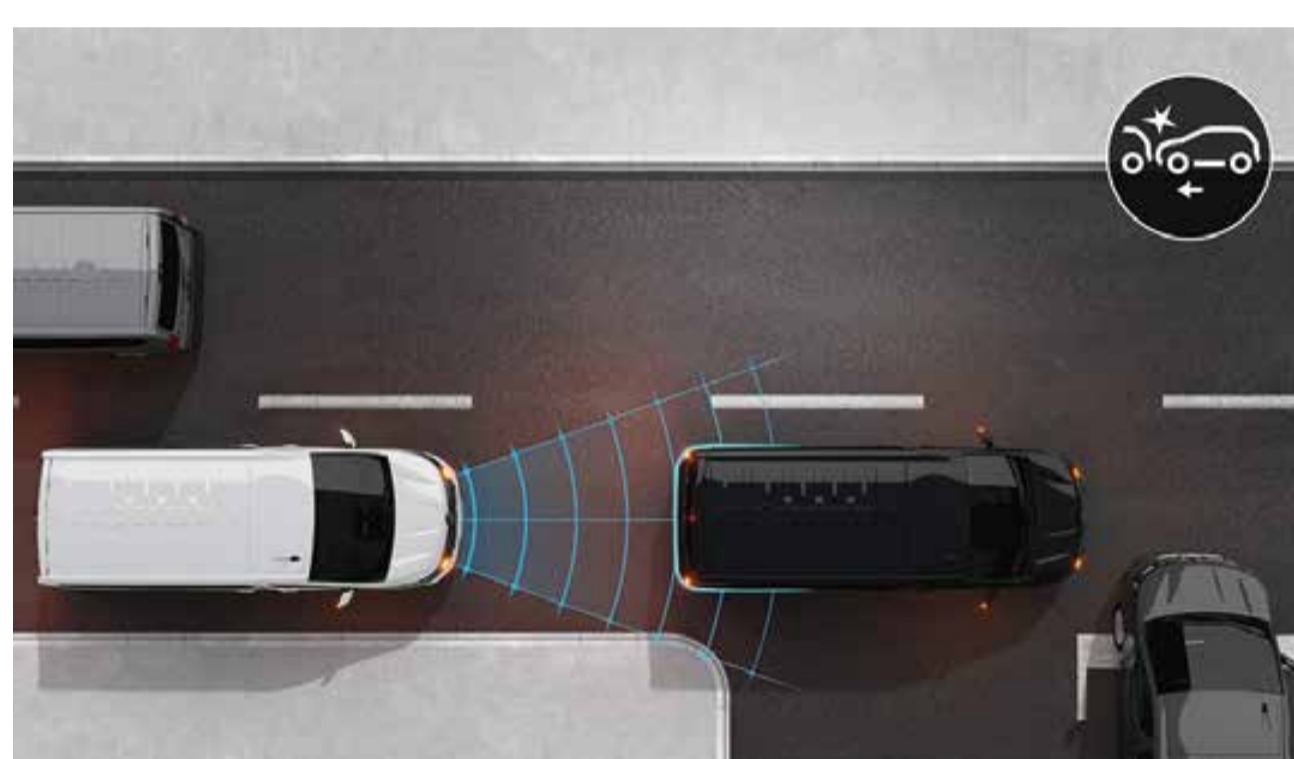

Der **Notbremsassistent** hilft Ihnen, Zusammenstöße zu vermeiden. Sobald der Sensor die Gefahr einer Kollision erkennt und Sie nicht oder nicht ausreichend reagieren, greift das Assistenzsystem ein und bremst das Fahrzeug ab.

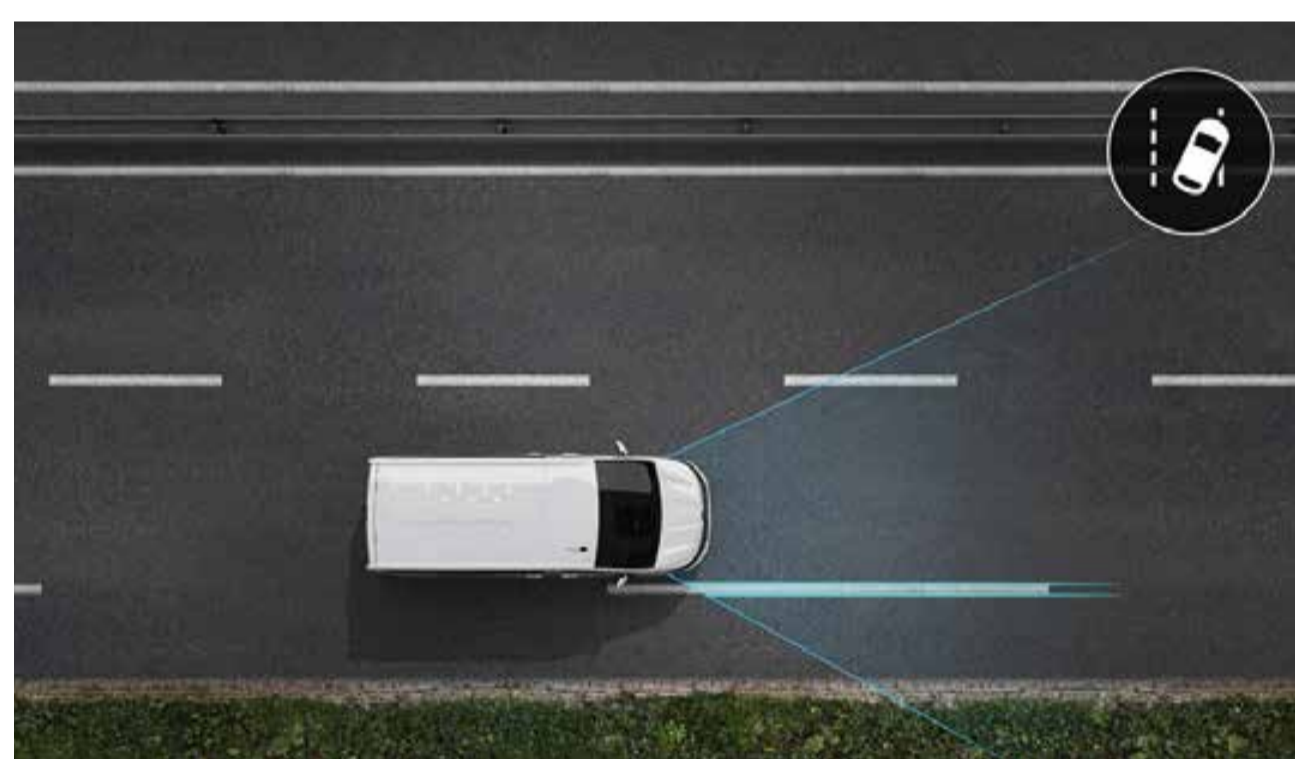

Bei Geschwindigkeiten über 70 km/h macht der **Spurhaltewarner** Sie durch ein optisches und akustisches Signal darauf aufmerksam, wenn Sie, ohne zu blinken, eine durchgezogene oder gestrichelte Fahrbahnmarkierung überfahren.

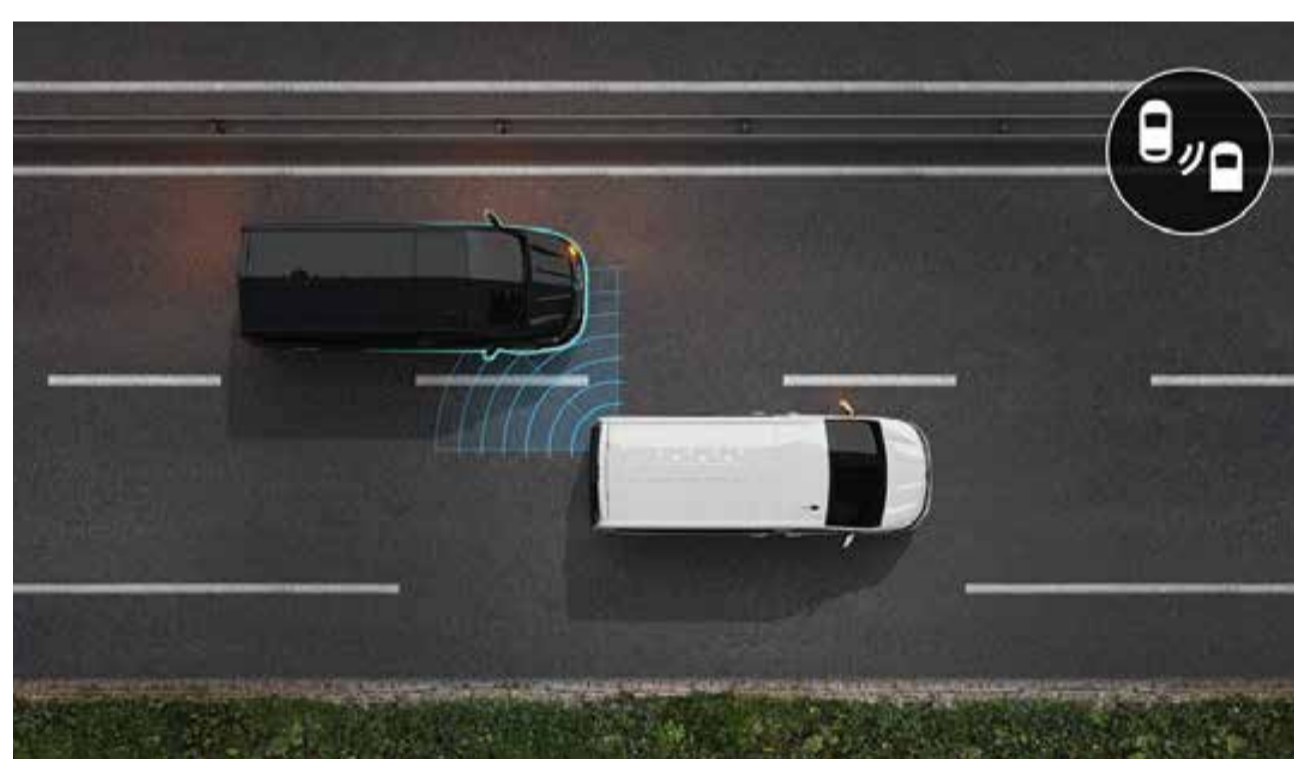

Der **Toter-Winkel-Warner** ist bei einer Geschwindigkeit zwischen 30 km/h und 140 km/h aktiv und warnt Sie mit einem Lichtsignal, wenn sich ein Fahrzeug hinter Ihnen befindet, das im Rückspiegel nicht zu sehen ist.

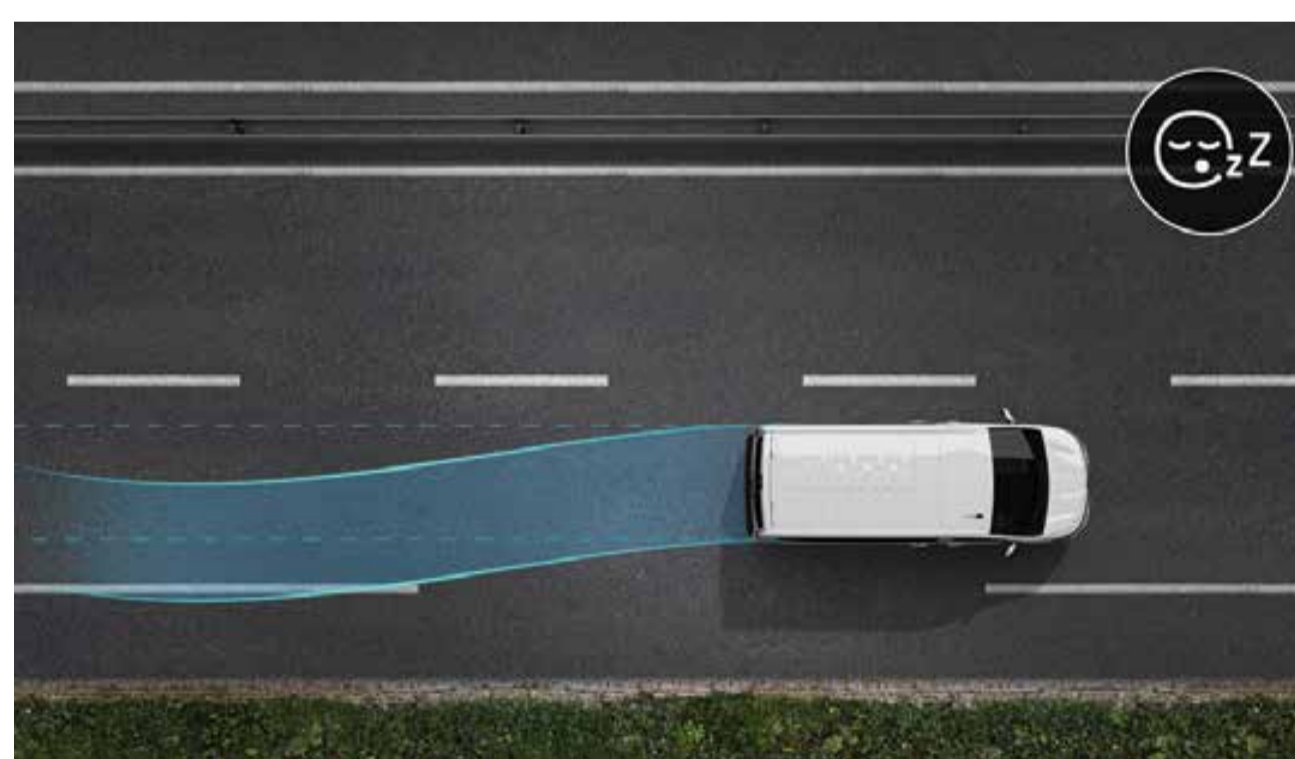

Die **Müdigkeitserkennung** analysiert bei Geschwindigkeiten oberhalb von 60 km/h die Lenkbewegungen des Fahrers. Erkennt das System typische Muster, die auf eine Übermüdung oder auf Unaufmerksamkeit hindeuten, warnt es zunächst optisch und anschließend akustisch.

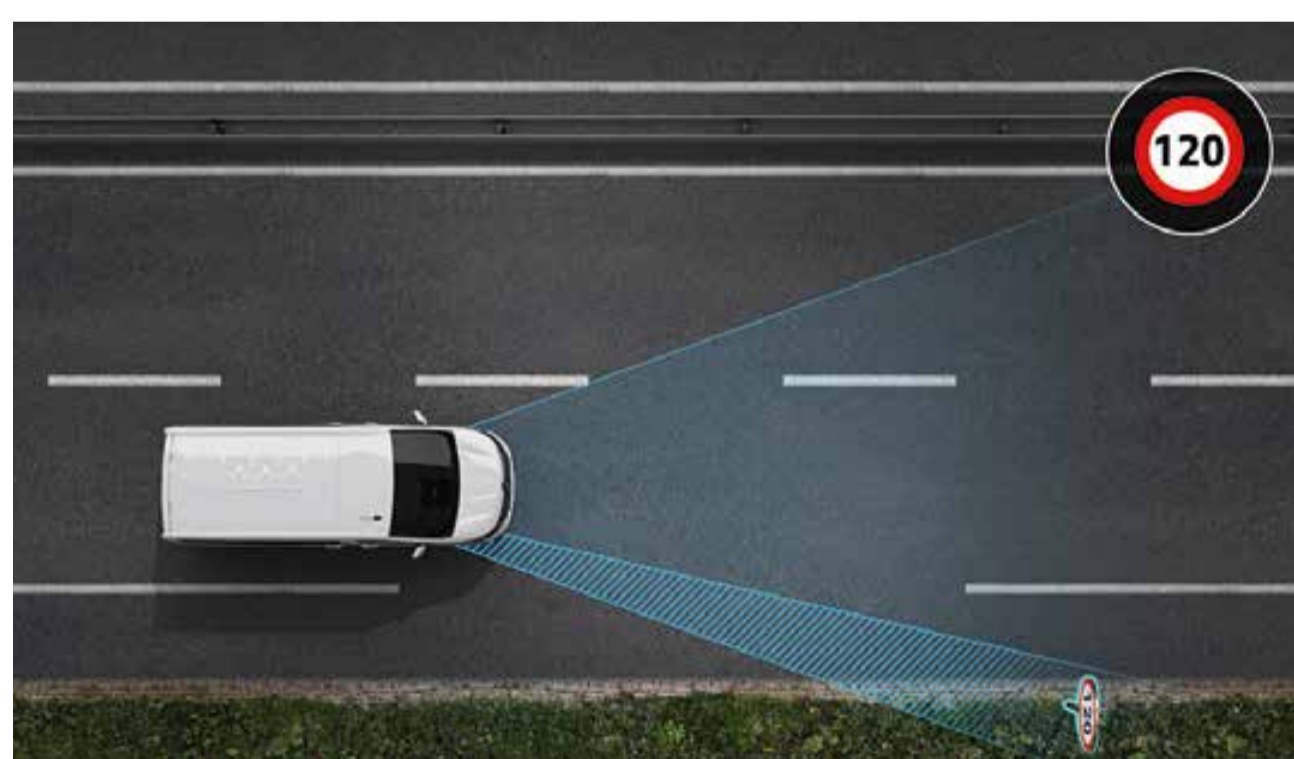

Die **Verkehrszeichenerkennung mit Geschwindigkeitswarner** zeigt Ihnen im Instrumententräger die aktuell zulässige Geschwindigkeit an und warnt Sie, wenn Sie die Höchstgeschwindigkeit überschreiten. Dazu dient eine Kamera oben in der Windschutzscheibe.

[mehr über Fahrerassistenzsysteme erfahren →](#)

[Menü ↑](#)

06. Personalisierungen

Lackierungen



QNG Arktis-Weiß¹



KQA Highland-Grau²



KNA Komet-Grau²



KPW Urban-Grau²



D68 Tenebro-Schwarz²



RQU Wolken-Blau²



NPF Karmesin-Rot²

¹ Uni-Lackierung.
² Metallic-Lackierung.

Abbildungen nicht vertraglich bindend.

**konfigurieren Sie hier Ihr
Wunsch-Fahrzeug**

Menü ↑

06. Personalisierungen

Ausstattungen



Passenger Equilibre



Passanger Techno



Spaceclass

**mehr Informationen finden
Sie in der Preisliste →**

Menü ↑

06. Personalisierungen

Polsterungen



Sitzbezug "Kompo"



Sitzbezug "Java schwarz"



Lederpolsterung „Riviera“

Räder & Felgen



16"-Radabdeckung
„Siras“, serienmäßig bei
Start und Life



17"-Leichtmetallfelgen
„Avens“, optional bei Life



17"-Leichtmetallfelgen
Diamant „Avens“

**konfigurieren Sie hier Ihr
Wunsch-Fahrzeug →**

Menü ↑

Zubehör



Fahrradträger auf Anhängerkupplung

Wird auf die Standard-Anhängerkupplung montiert und trägt bis zu vier Fahrräder. Für mehr Mobilität und Flexibilität in Ihrer Freizeit.



Dachträger und Skiträger

Die sichere und einfache Lösung für den Transport Ihrer Skier. Der Dachquerträger kann auch für andere Transportaufgaben genutzt werden.



beleuchtete Einstiegsleisten

Die stilvollen Leisten mit dem Renault Schriftzug schützen den Lack im Türbereich vorne. Die weiße Beleuchtung schaltet sich beim Öffnen der Türen automatisch ein und macht das Einsteigen sicherer.



Kofferraumwanne und Ladekantenschutz

Die passgenaue Schale ist ideal für den Transport Ihrer Ausrüstung. Sie schützt den Original-Teppich im Kofferraum vor Schäden, Schmutz und Nässe. Der zusätzliche Ladekantenschutz verhindert Kratzer beim Be- und Entladen des Kofferraums.



Gummimatten

Schützen Sie den Boden im Innenraum Ihres Trafic Passenger mit maßgefertigten, robusten Fußmatten. Sie sind wasserdicht, pflegeleicht und ansprechend gestaltet. Mit Sicherungsclips zur sicheren Befestigung.

**finden Sie mehr Renault
Original-Zubehör →**

Menü ↑

07. Maße

Abmessungen & Ladevolumen

(Angaben in mm)

Passenger L1H1

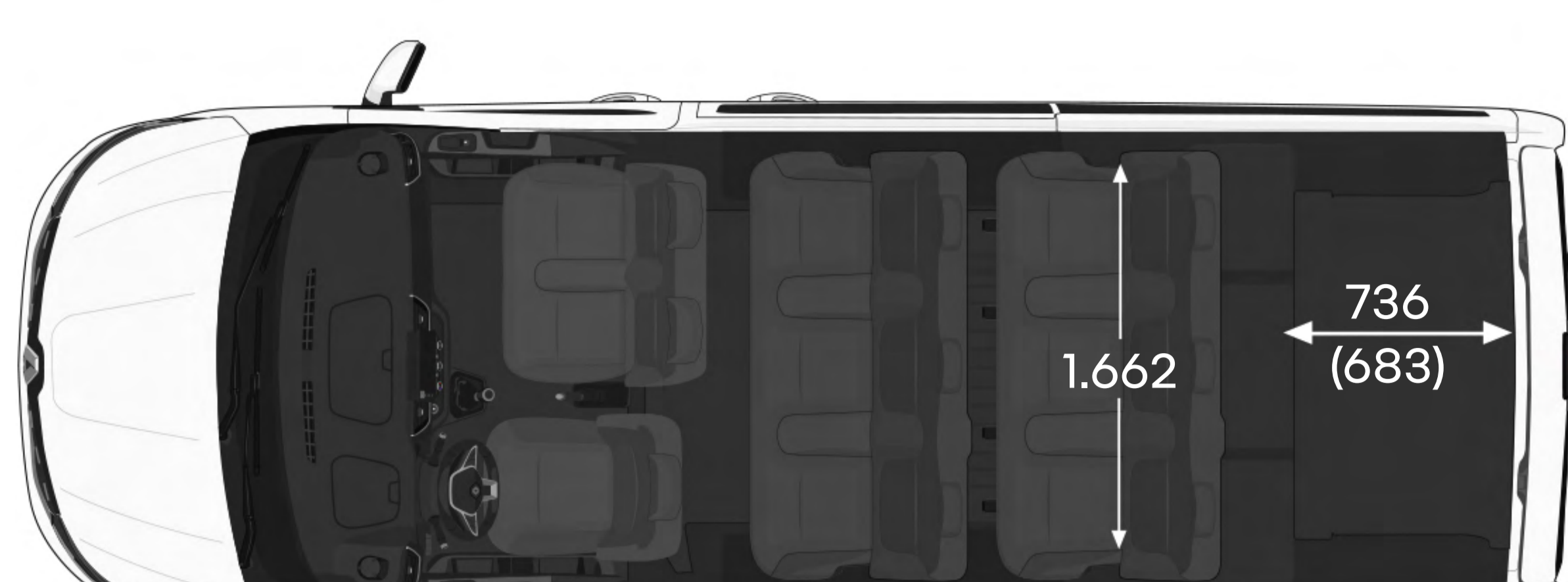
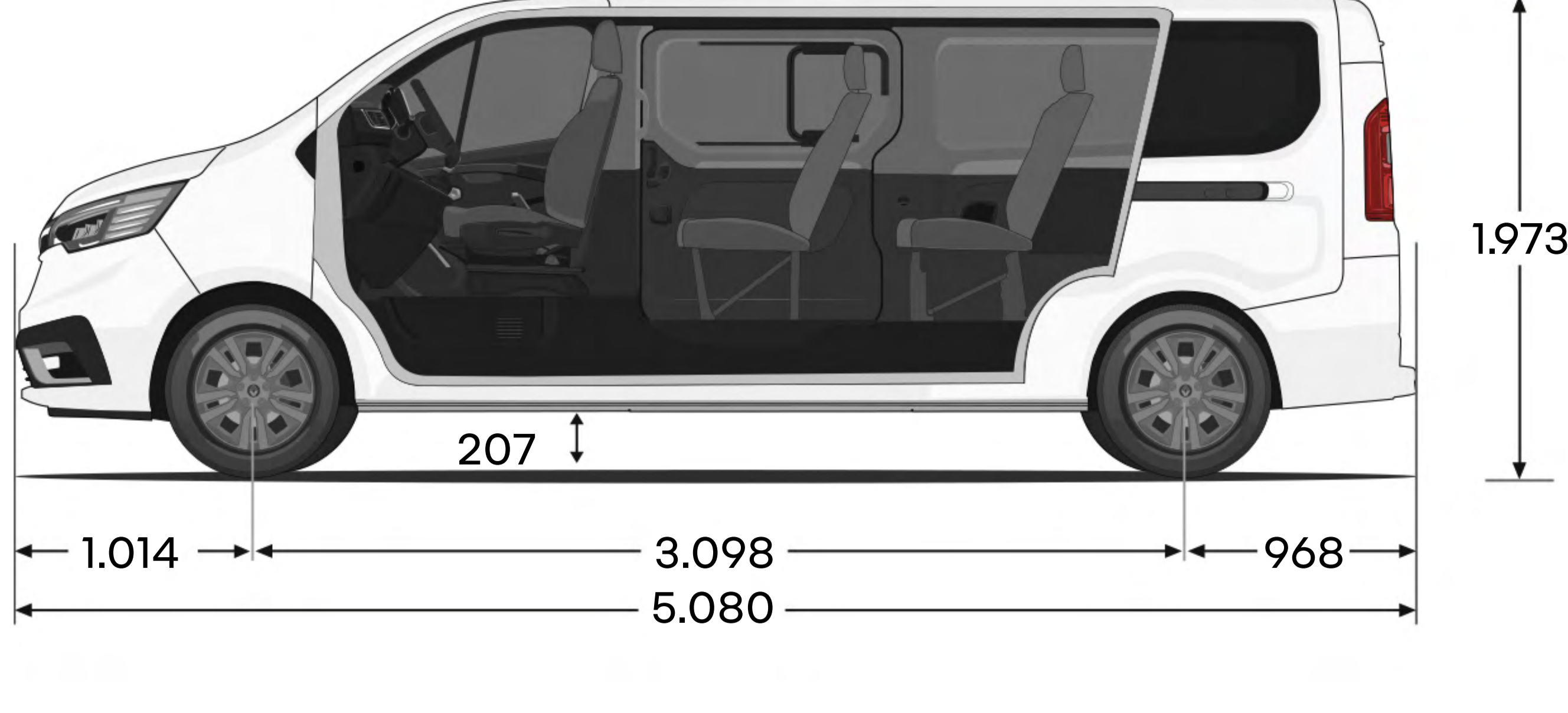

Grand Passenger L2H1

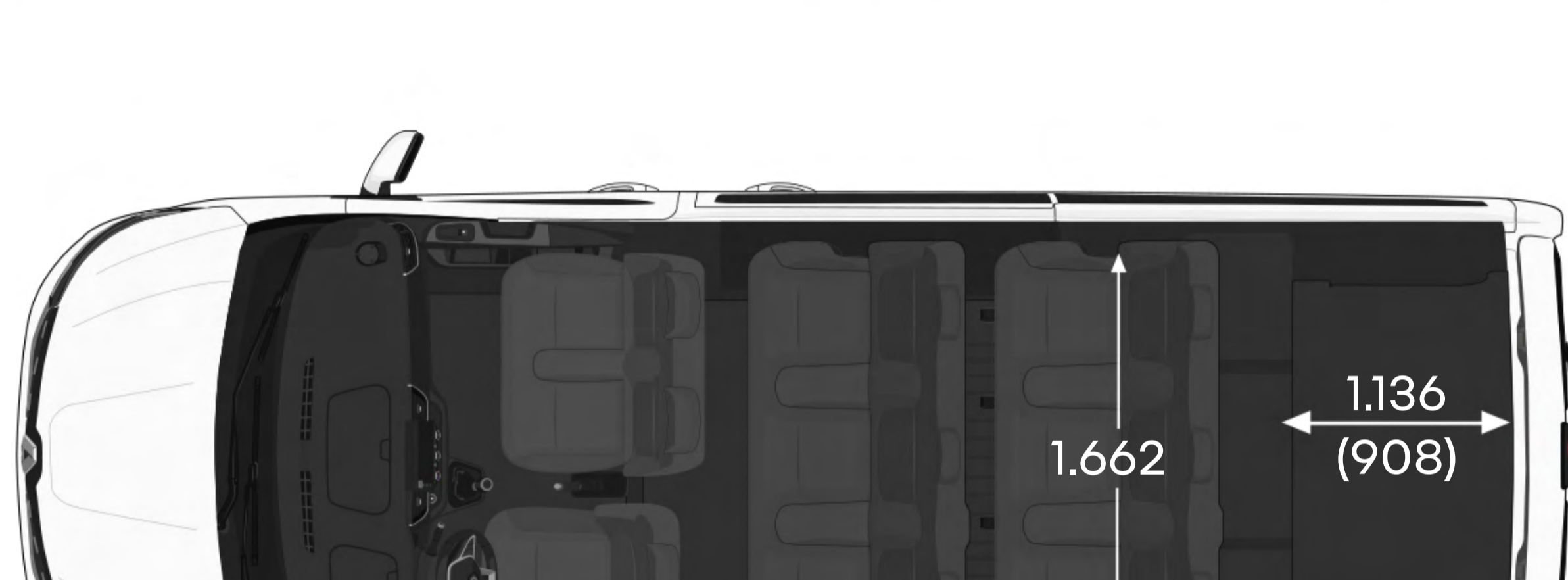
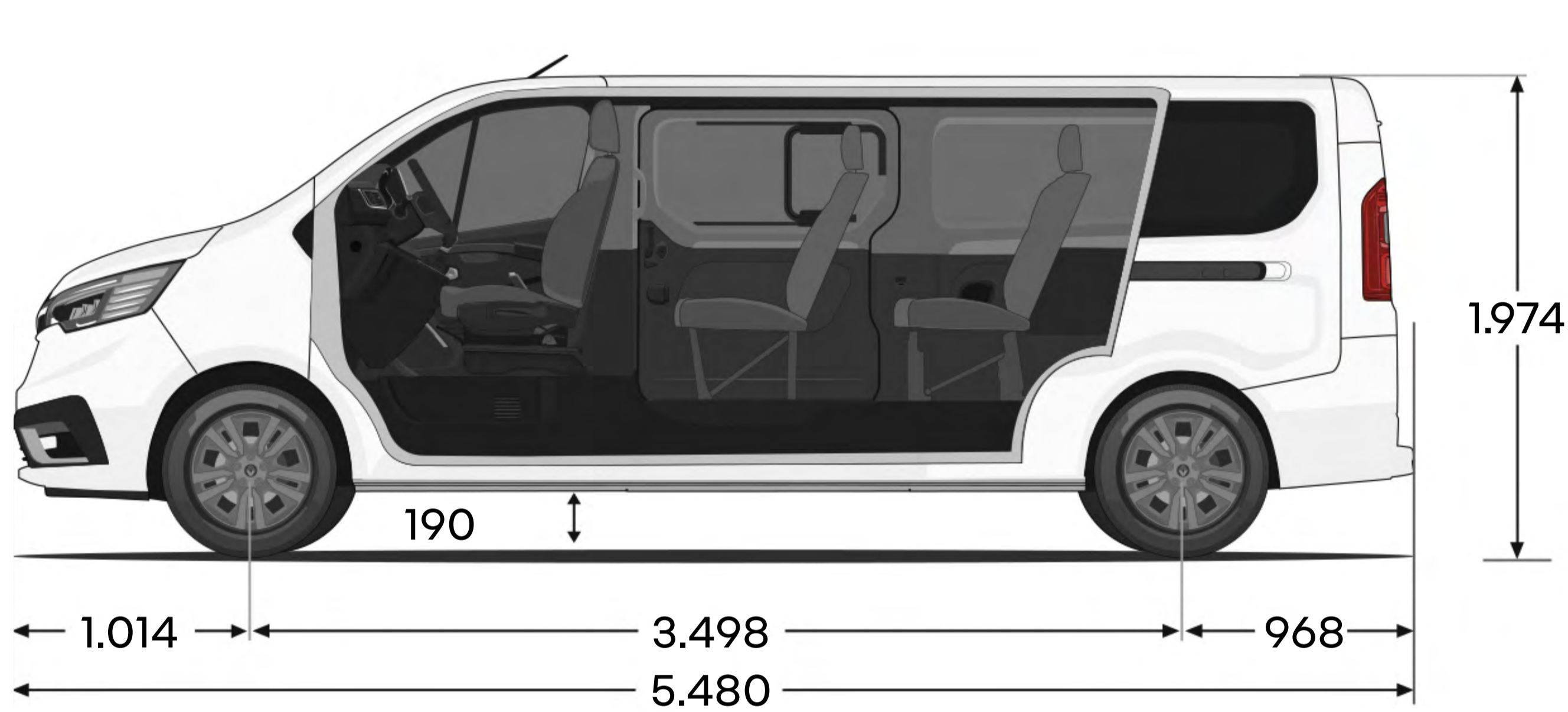

Abmessungen (mm)	Passenger L1H1	Grand Passenger L2H1
Abmessungen außen		
Gesamtlänge	5.080	5.480
Gesamtbreite ohne/mit Außenspiegeln	1.956/2.312	1.956/2.312
Höhe unbeladen (ohne Dachantenne)	1.973	1.974
Radstand	3.098	3.498
Überhang vorne	1.014	1.014
Überhang hinten	968	968
Bodenfreiheit minimal	207	190
Abmessungen innen		
Laderaumlänge (am Boden)		
- Version 8 bis 9 Sitzplätze	736 (683)	1.136 (908)
- Version 8 bis 9 Sitzplätze/3. Sitzreihe umgeklappt	1.152	1.552
- Version 5 bis 6 Sitzplätze	1.650 (1.583)	2.060 (1.908)
- Version 5 bis 6 Sitzplätze/2. Sitzreihe umgeklappt	2.066	2.466
- Version 2 bis 3 Sitzplätze (nach Ausbau der 2. Sitzreihe)	2.537 (2.514)	2.937 (2.914)
Laderbreite maximal	1.662 (1.625)	1.662 (1.625)
Innenbreite zwischen den Radkästen	1.268 (1.230)	1.268 (1.230)
Laderhöhe	1.369 (1.300)	1.369 (1.300)
seitliche Schiebetüren		
Durchlassbreite in 600 mm Höhe	907	907
Durchlassbreite in 100 mm Höhe	1.030	1.030
Durchlasshöhe	1.284 (1.255)	1.284 (1.255)
Hecktüren		
Durchlassbreite in 70 mm Höhe Hecktüren 180°/Heckklappe	1.391/1.255	1.391/1.255
Durchlasshöhe Hecktüren 180°/Heckklappe	1.320/1.295 (1.300)	1.320/1.295 (1.300)
Höhe Ladekante	552	552
Laderaumvolumen (m³), nach VDA-Norm		
Version 8 bis 9 Sitzplätze	1,0	1,8
Version 8 bis 9 Sitzplätze/3. Sitzreihe umgeklappt	2,5	3,4
Version 5 bis 6 Sitzplätze	3,2	4,0
Version 5 bis 6 Sitzplätze/2. Sitzreihe umgeklappt	4,7	5,7
Version 2 bis 3 Sitzplätze (nach Ausbau der 2. Sitzreihe)	5,2	6,0

Die angegebenen Werte sind maximale Abmessungen in Millimetern.
() Werte für das Ausstattungsniveau Spaceclass.

Menü ↑

08. H1 human first program



Renault hat zusammen mit Forschern, der Feuerwehr und anderen Experten ein umfassendes Sicherheitskonzept entwickelt – das „human first program“.

Um die Sicherheit im Straßenverkehr für alle Verkehrsteilnehmer – Fußgänger, Radfahrer und Autofahrer – zu erhöhen, hat das „human first program“ mehrere Ziele:

- 1. Sicherheitsausrüstungen und fortschrittliche Fahrassistenzsysteme entwickeln, um Unfälle zu verhindern**
Seit 1970 wurden über 2.000 Sicherheitspatente angemeldet, 36 innovative Fahrassistenzsysteme sowie mehr als 60 Sicherheitsausrüstungen entwickelt und Fahrzeuge mit bis zu 7 Airbags, ISOFIX-Kindersitzbefestigung und Renault Fix4sure ausgestattet.
- 2. gemeinsam mit der Feuerwehr Innovationen entwickeln, um bei Unfällen besser helfen zu können**
Im Programm QRescue wurden schon über 5.000 Feuerwehrleute in 17 Ländern weltweit ausgebildet, jährlich werden etwa 600 Fahrzeuge für die Ausbildung gespendet.
- 3. große Summen in Forschung und Entwicklung investieren, um die Unfallzahlen und ihre Schwere zu verringern**
Fortschrittliche Assistenzsysteme wie „Safety Score“ oder „Safety Coach“ unterstützen den Fahrer, indem sie sein Fahrverhalten analysieren, Auffälligkeiten erkennen und Hinweise für sichereres Fahren geben.

mehr über das „human first program“ erfahren

Menü ↑

Renault Care Service

Wir möchten, dass Sie mit Ihrem Renault immer rundum zufrieden sind. Deshalb haben wir Services entwickelt, die perfekt zu Ihrem Fahrzeug und zu Ihren persönlichen Wünschen passen.

Online-Serviceangebote einholen, den Händler Ihrer Wahl kontaktieren und Termine vereinbaren, Wartungsverträge, Garantieverlängerungen und Pannenhilfe – alles, um Ihnen das Leben leichter zu machen.

Mit My Renault haben Sie immer alles im Blick. In Ihrer virtuellen Garage verwalten Sie bequem bis zu 15 Fahrzeuge inklusive aller dazugehörigen Verträge. Ihr persönlicher Wartungsplaner erinnert Sie rechtzeitig an bevorstehende Service-, Wartungs- und Hauptuntersuchungs-Termine.

[mehr zu My Renault erfahren](#)

[mehr über den Renault Care Service erfahren](#)

Menü ↑



mehr entdecken

**konfigurieren Sie hier
Ihr Wunsch-Fahrzeug →**

**unverbindliches Angebot
anfordern →**

Probefahrt anfragen →

Händler finden →



Renault hat den Inhalt dieser Druckschrift möglichst genau und nach dem aktuellen Stand zum Zeitpunkt der Drucklegung verfasst. Im Rahmen der Politik der ständigen Verbesserung behält sich Renault jedoch vor, an den beschriebenen beziehungsweise dargestellten Fahrzeugen (an der serienmäßigen Ausstattung, an den Optionen oder am Zubehör) jederzeit Änderungen vorzunehmen. Modellreihen, Modelle, technische Daten sowie Ausstattung und Zubehöre können je nach Land unterschiedlich sein. Die gezeigten Ausstattungen sind je nach Designlinie Serie oder Option und können gegebenenfalls nicht verfügbar sein. Die in unserem Material enthaltenen Angaben dienen nur als Richtlinie. Bitte fragen Sie daher Ihren Renault-Vertragspartner nach dem neuesten Stand. Aufgrund der Drucktechnik können die Farben in diesem Dokument von den Originalfarben der Lacke oder der Innenausstattung abweichen. Alle Rechte vorbehalten. Die komplette oder teilweise Vervielfältigung dieser Druckschrift ist in jedweder Form und mit jedem beliebigen Medium nur nach vorheriger schriftlicher Genehmigung von Renault möglich. Medieninhaber: Renault Österreich GmbH, Laaer-Berg-Straße 64, 1100 Wien. Änderungen, Satz und Druckfehler vorbehalten, Symbolfoto.

Publicis - crédits © Renault Marketing 3D-Commerce, Getty Images, A. Taquet, JB. Lemal - Dezember 2023.

Gesamtverbrauch (l/100 km): 7,2-6,9; CO₂-Emissionen kombiniert: 189-181 g/km, homologiert gemäß WLTP.

Renault empfiehlt  **Castrol**

Menü ↑